

STABILA®

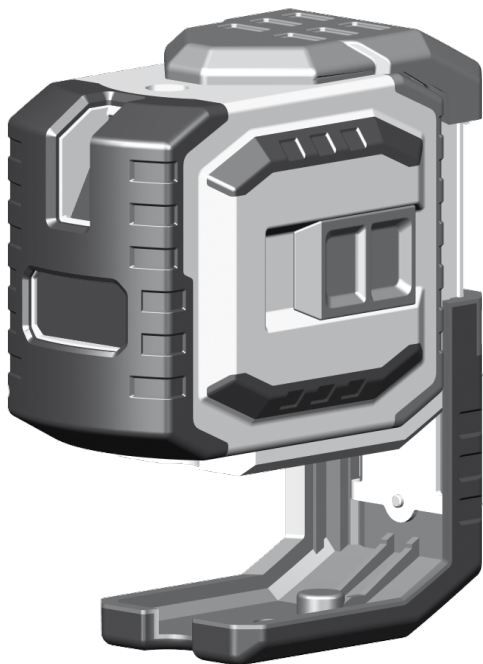

Laser LAX 300 G

CS Návod k použití

A1

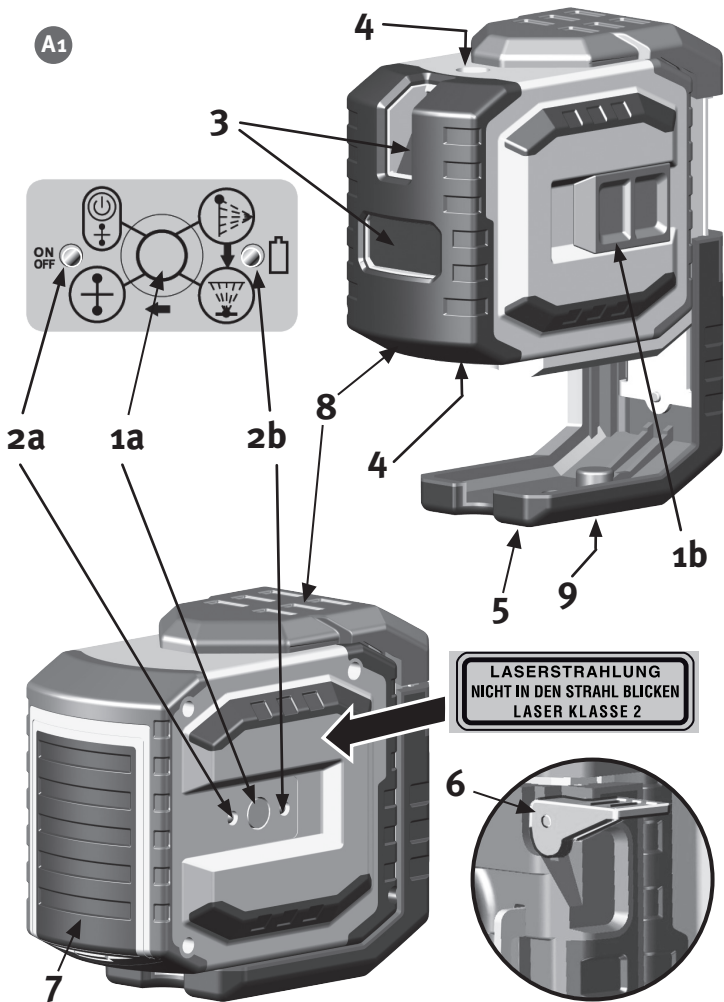

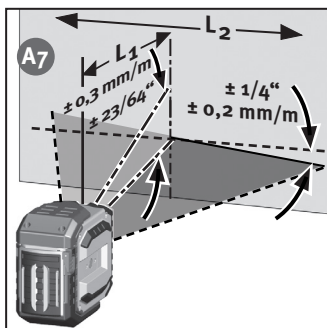
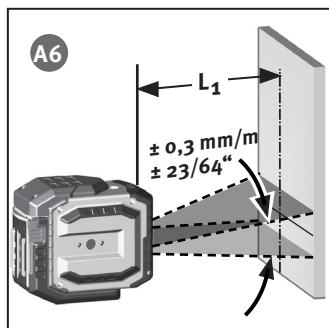
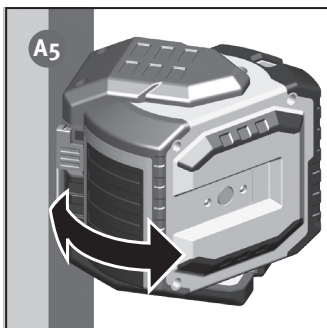
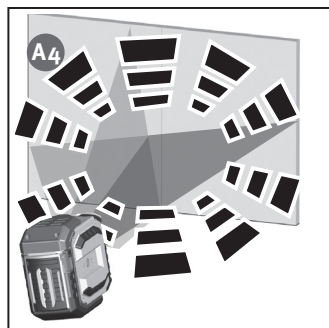
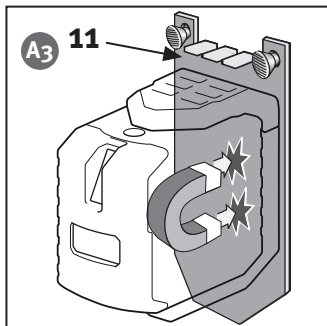
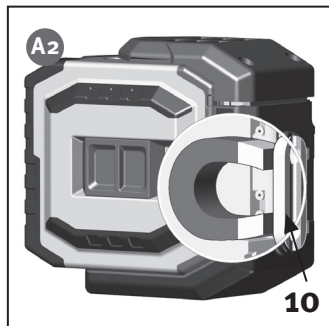

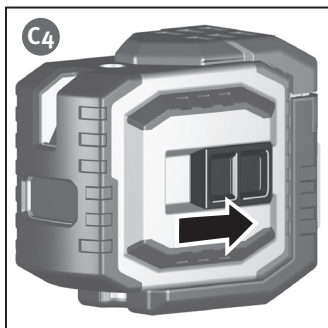
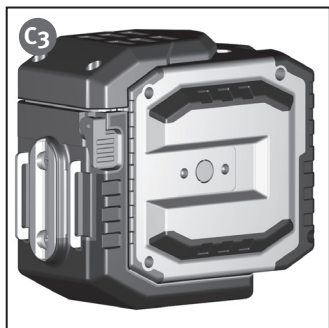
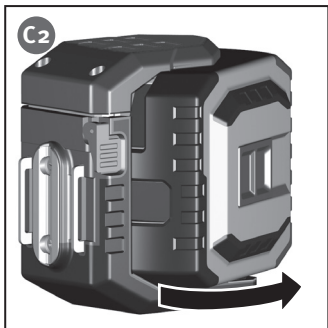
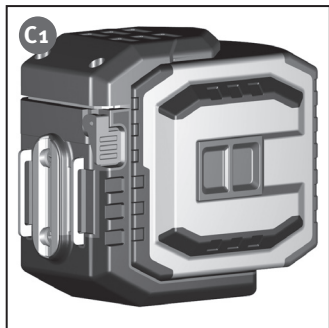
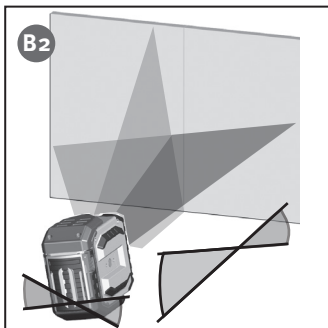
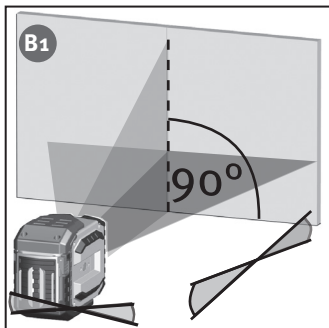

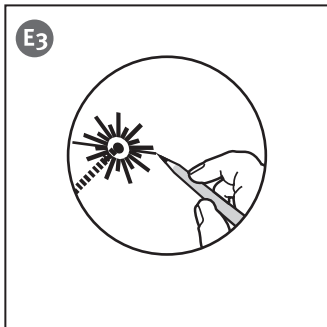
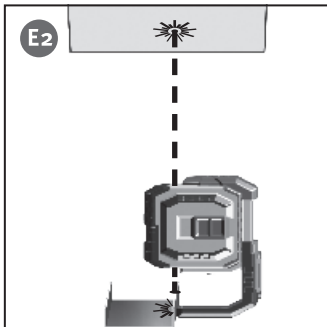
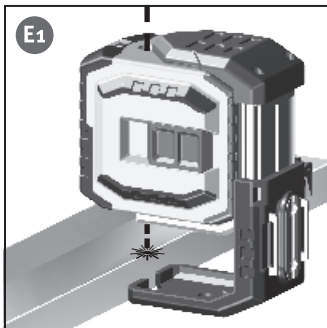
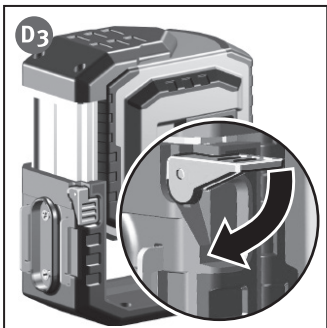
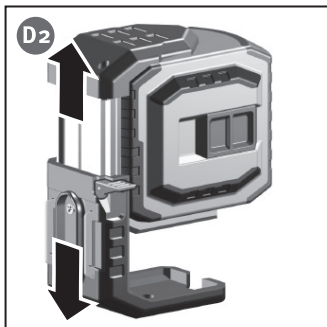
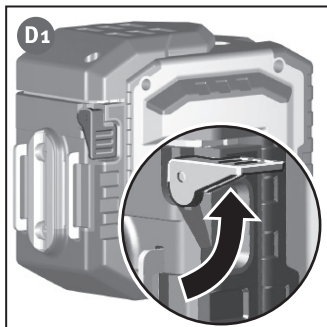

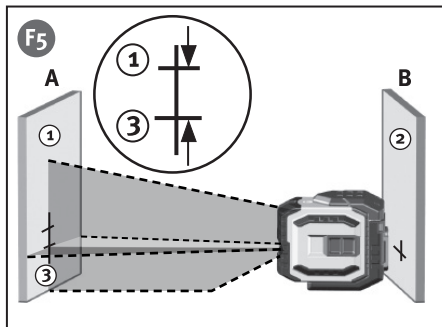
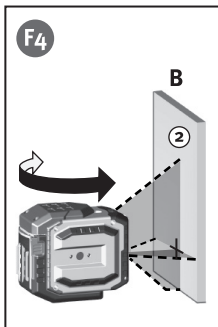
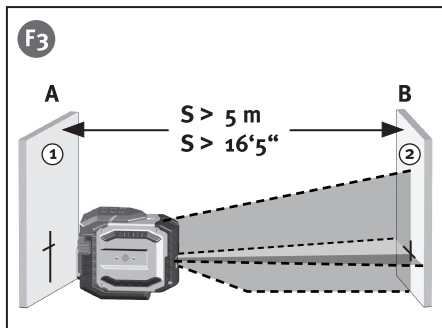
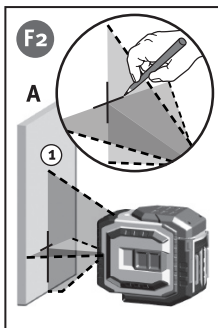
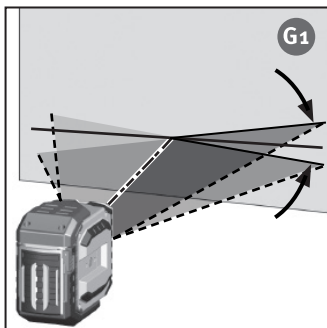
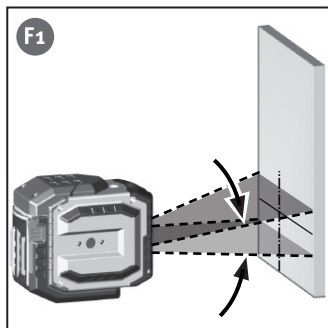

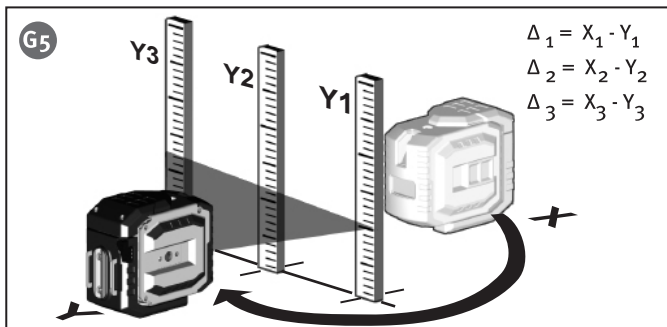
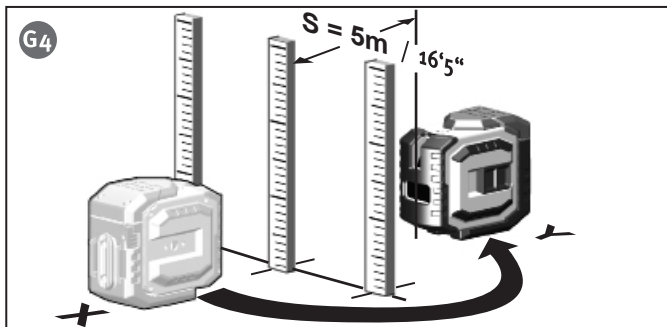
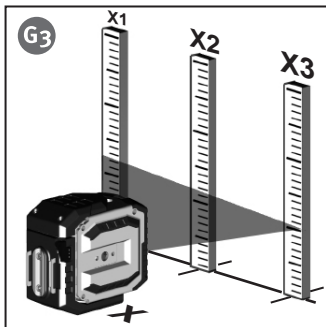
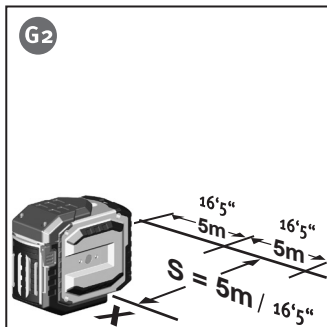

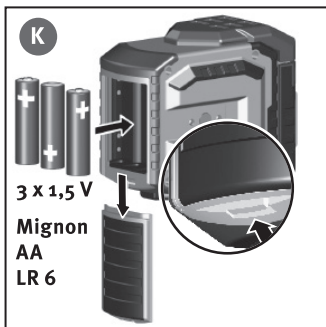
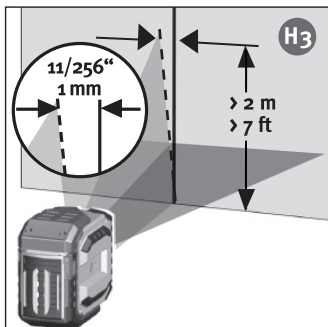
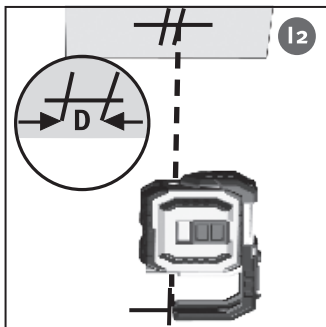
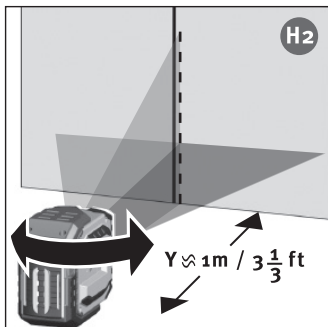
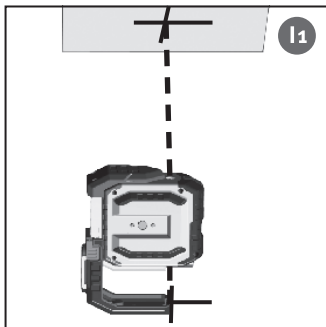
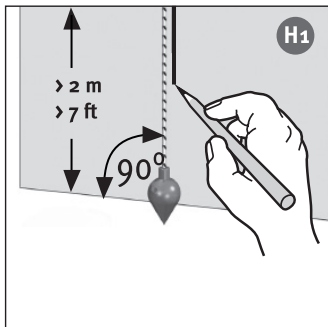

Použití ke stanovenému účelu

STABILA-LAX 300 G je křížový laser s vyznačením svislice a snadným ovládáním. Samonivelační laser s rozsahem nivelace $\pm 4,5^\circ$ umožňující přesné měření pomocí vodorovných a kolmých, zelených laserových čar.

Návod k obsluze čtete společně s obrazovou částí. Dodržuje obecné pokyny pro zacházení, péči a údržbu přístroje.

Dodržujte bezpečnostní pokyny pro laserová zařízení!

Pokud byste měli po přečtení tohoto návodu k použití ještě nějaké dotazy, je vám k dispozici telefonická poradna: 0049 / 63 46 / 3 09 - 0



Hlavní části přístroje

- (1a) Tlačítko: zap / vyp
- (1b) Spínač: zap / vyp (Transportní pojistka)
- (2) LED pro indikaci:
 - (2a) Provozní funkce ZAP, popř. PŘIPRAVENO
 - (2b) Napětí baterií
- (3) Výstupní otvor vodorovné a svislé laserové přímky
- (4) Výstupní otvory pro paprsky svislice
- (5) Patka - vysouvací
- (6) Upínací páčka
- (7) Kryt pouzdra baterií
- (8) Ochrana proti nárazu
- (9) Závit pro upevnění na stativ 1/4"
- (10) Magnety
- (11) Nástěnný držák

A1

Před 1. uvedením do provozu :

Jednoznačné označení laserového zařízení na vyznačeném místě výstražným pokynem ve vašem jazyce. Příslušné nálepky jsou přiloženy.

**LASEROVÉ ZÁŘENÍ
NEDIVAT SE DO PAPERU
LASEROVÁ TŘÍDA 2**

Tato nálepka s výstražným pokynem formulovaným v příslušném jazyce musí být umístěna zde místo anglického textu !

A2

A3

A1

Baterie musí být vloženy -> Výměna baterií

Hlavní použití :

Druhy provozu

B1 LAX 300 G může být používán ve 2 druzích režimu.

- B2** 1. jako samonivelační liniový laser + laser pro svislice 2. jako laserový přístroj pro značkovací práce bez nivelační funkce

Druh režimu se samonivelací:

V tomto režimu je možné si zvolit laserovou linii.

C1

Uvedení do provozu

Vypínačem (1b) se přístroj zapíná. Po zapnutí se objeví vodorovné a svislé laserové linie a laserové body svislice. Laser se automaticky vyrovná.

C3

C4

Nastavení druhu linie :

Stiskem přepínače (1a) lze postupně seřadit svislou a vodorovnou laserovou linii s laserovými body svislice a laserový liniový kříž.

A4

Při příliš velkém sklonu laserového přístroje začne laser blikat. !

laser bliká -> Přístroj stojí příliš šikmo
 + je mimo samonivelovací oblast
 + laser nelze automaticky

A4

Druh režimu bez nivelační funkce:

Zapínač/vypínač (1b) je vypnut.

LAX 300 G je v tomto režimu možné zapnout/vypnout jen pomocí voliče (1a).

D1

Druh provozu funkce svislice

D2

Aby bylo spodní bod svislice lépe vidět, lze vytáhnout patku. LAX 300 G se ustaví a zapne (spínač 1b). Laserový paprsek směřující dolů se příslušně vyrovná na objektu nebo značce. Označte si polohu svislého laserového paprsku nahoře na stropě. S laserovými body svislice se vždy zapnou hned i laserové linie.

E1

E2

E3

Dbejte na to, aby byl vždy vyznačen střed laserového bodu !

Přezkoušení kalibrace

Křížový a svislicový laser LAX 300 G je koncipován pro použití na staveništi a z výroby je správně nastavený. Ale jako u každého přesného nástroje je nutné pravidelně kontrolovat kalibraci. Před každým novým začátkem měření, zvláště pak, pokud byl přístroj vystaven silným otřesům, by mělo být provedeno nové přezkoušení.

Horizontální kontrola

1. Horizontální kontrola - úroveň přímky

Horizontální kontrola vyžaduje 2 paralelní stěny nebo svislé plochy ve vzdálenosti minimálně 5 m od sebe.

1. Přístroj LAX 300 G postavte ve vzdálenosti S 50 mm až 75 mm před stěnu A na vodorovnou plochu nebo ho namontujte na stativ s přední stranou směřující ke stěně.
2. Přístroj zapněte (1b) .
3. Označte viditelný kříž laserových přímk na stěně A (bod 1).
4. Celý přístroj pak otočte o cca. 180°, aniž jste měnili jeho výšku.
5. Označte viditelný kříž laserových přímk na stěně B (bod 2).
6. Laserový přístroj nyní bezprostředně přemístěte před stěnu B.
7. Přístroj přestavte ve výšce tak, aby výška laserového bodu odpovídala bodu 2.
8. Otočte laser beze změny jeho výšky o 180°, pro umístění laserového paprsku blíže k první značce na stěně (krok 3/bod 1).

Změřte svislou vzdálenost mezi bodem 1 a bodem 3. Rozdíl nesmí být větší než:

S	maximální přípustná hodnota
5 m	3,0 mm
10 m	6,0 mm
15 m	9,0 mm
20 m	12,0 mm

2. Horizontální kontrola – sklon laserové přímky

Kontrola sklonu a přesné přímé projekce laserové přímky

1. Na podlaze si označte 3 body 1-3 ve vzdálenosti vždy 5 m, které leží přesně v přímce.
2. Laser umístěte ve vzdálenosti S = 5 m od přímky přesně před středovou značku = poloha X
3. Přístroj zapněte.
4. Na značkách změřte výšku laserové přímky. Měření X₁ - X₃
5. Přemístění přístroje.
6. Laser umístěte ve vzdálenosti S = 5 m od přímky přesně před středovou značku = poloha Y
7. Na značkách změřte výšku laserové přímky. Měření Y₁ - Y₃

$$\Delta_1 = X_1 - Y_1 \quad \Delta_2 = X_2 - Y_2 \quad \Delta_3 = X_3 - Y_3$$

Pro odchylky platí:

$$\Delta_{ges 1} = \Delta_1 - \Delta_2 \leq \pm 2 \text{ mm}$$

$$\Delta_{ges 2} = \Delta_3 - \Delta_2 \leq \pm 2 \text{ mm}$$

Při výpočtu dbejte na správné znaménko !

Svislá kontrola

- H1** K této kontrole je třeba zajistit odpovídající referenci.
Do blízkosti stěny upevněte například olovnici. Laserový přístroj se nyní postaví před toto referenční označení (vzdálenost y). S ním se nyní srovnává svislá laserová přímka.
- H3** Odchylka středu přímky přímkového laseru vzhledem k referenční značce nesmí překročit 1 mm na 2 m délky.

Kontrola kolmice

- I1** 1. Přístroj zapněte.
- 2. Uvedte laser do takové polohy, aby byl kolmý laserový paprsek zaměřen dolů na značku na podlaze.
- 3. Označte polohu laserového paprsku nahoru na strop.
- I2** 4. Otočte laserem o 180° a zaměřte kolmý laserový paprsek dolů znovu na značku na podlaze.
- 5. Označte polohu laserového paprsku nahoru na strop.
- 6. Změřte rozdíl D mezi oběma značkami na stropě, který činí dvojnásobek skutečné chyby. Přitom rozdíl nesmí přesáhnout při 5 m 3 mm !

Výměna baterií

- K** Otevřete kryt baterií (4) ve směru šipky, vložte nové baterie podle symbolu v přihrádce pro baterie. Použít lze také odpovídající akumulátory.

Technická data

Typ laseru:	Zelený diodový laser, Impulsové laserové čáry, vlnová délka 510 - 530 nm
Výstupní výkon:	< 1 mW, laserová třída 2 podle IEC 60825-1:2014
Samonivelační oblast*:	cca. ± 4,5°
Přesnost nivelace:	
	Horizontální laserová přímka*: L1 = ± 0,3 mm/m střed laserové linie
A6 Sklon laserové přímky:	L2 = ± 0,2 mm/m laserové přímky
A7 Kolmý paprsek nahoru :	L3 = ± 0,3 mm/m
Kolmý paprsek dolů :	L4 = ± 0,4 mm/m
Baterie:	3 x 1,5 V mignončlánky, alkalické velikost AA, LR6
Doba provozu:	Doba provozu až 15 hodin (alkaline)**
Oblast provozní teploty:	-10 °C do +50 °C
Skladovací teplota:	-25 °C do +70 °C
Technické změny vyhrazeny.	

* Při provozu v rozmezí udaného teplotního rozsahu

** Při provozu s čárou a kolmým paprskem