

Receiver REC 220 Line

el Οδηγίες χειρισμού

Οδηγίες χρήσης

Ο STABILA REC 220 Line είναι ένας απλού χειρισμού δέκτης για τη γρήγορη λήψη των γραμμών λέιζερ. Με το δέκτη REC 220 Line μπορεί να γίνει λήψη μόνο παλμικής διαμόρφωσης ακτινών λέιζερ από συσκευές γραμμών λέιζερ της STABILA. Ο δέκτης δεν λειτουργεί με περιστροφικά λέιζερ!

Σε περίπτωση αναπάντητων ερωτημάτων μετά την ανάγνωση των οδηγιών χρήσης, στη διάθεσή σας βρίσκεται οποιαδήποτε στιγμή η γραμμή εξυπηρέτησης πελατών της εταιρείας μας: +49 63 46 / 3 09-0

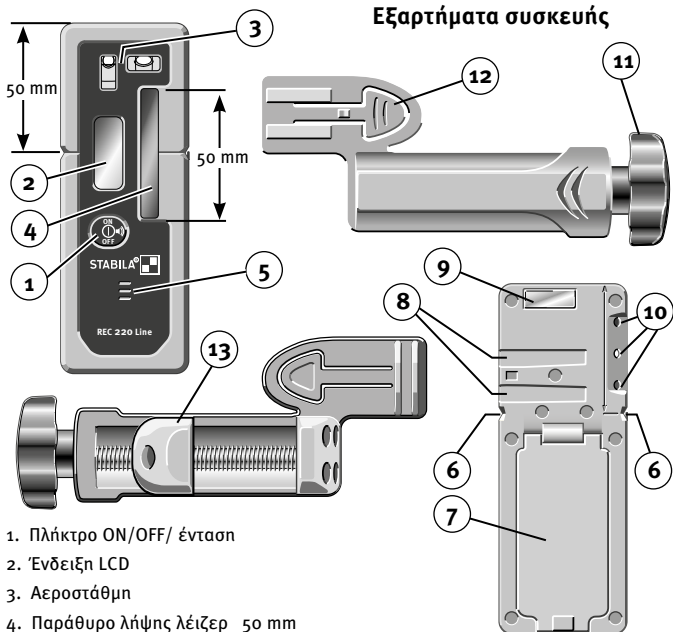

1. Πλήκτρο ON/OFF/ ένταση
2. Ένδειξη LCD
3. Αεροστάθμη
4. Παράθυρο λήψης λέιζερ 50 mm
5. Βομβητής
6. „Επάνω στη γραμμή” σημάνσεις
7. Καπάκι θήκης μπαταριών
8. Εγκοπή οδήγησης για σφιγκτήρα στήριξης

9. Μαγνήτης
10. Ένδειξη LED
11. Βίδα ασφάλισης
12. Πίεσης του πλήκτρου απελευθέρωσης
13. Κινητή σιαγόνα στερέωσης

Τοποθέτηση / Αντικατάσταση μπαταριών

Ανοίξτε το κάλυμμα μπαταριών (7) μετακινώντας το με τη φορά του βέλους και τοποθετήστε νέες μπαταρίες σύμφωνα με το σύμβολο στην υποδοχή μπαταριών.



Αφαιρέστε τις μπαταρίες αν δεν πρόκειται να χρησιμοποιήσετε τη συσκευή για μεγάλο διάστημα!



Χαμηλή τάση μπαταρίας



2x 1,5V
Alkaline
AA, LR6,
Mignon

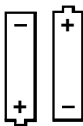

Έναρξη λειτουργίας

Πιέζετε το πλήκτρο ON/OFF/ένταση (1), ένα ηχητικό σήμα και ο σύντομος φωτισμός της ένδειξης επιβεβαιώνουν, ότι έχει ενεργοποιηθεί η συσκευή. Για την απενεργοποίηση πιέζετε 1 φορά σύντομα το πλήκτρο ON/OFF/ένταση (1) (2 δευτ.). Αυτόματη απενεργοποίηση εκτελείται μετά από 17 λεπτά μη χρήσης της συσκευής.

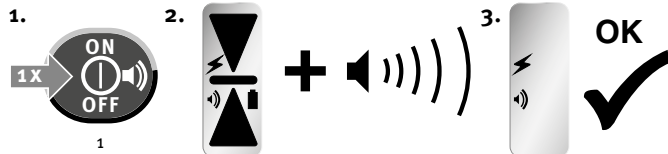

Ηχητικά σήματα

Ρύθμιση της έντασης ήχου

Διαδοχικό, σύντομο πάτημα του πλήκτρου (1) ρυθμίζει την ένταση του ήχου: Δυνατά, χαμηλά ή απενεργοποίηση ήχου.

Σε λειτουργία σίγασης μόνο ένας σύντομος ήχος σηματοδοτεί, όταν γίνεται λήψη της ακτίνας λέιζερ.

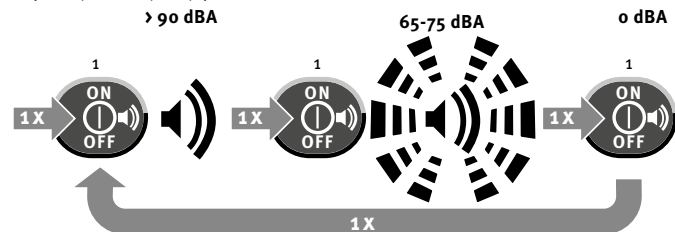

Ένδειξη της διαφοράς ύψους

5 βαθμίδες και 3 LED ένδειξης απεικονίζουν τη διαφορά από το κέντρο της γραμμής λέιζερ. Η μεσαία γραμμή απεικονίζει τη θέση „Επάνω στη γραμμή“ του REC 220 Line.

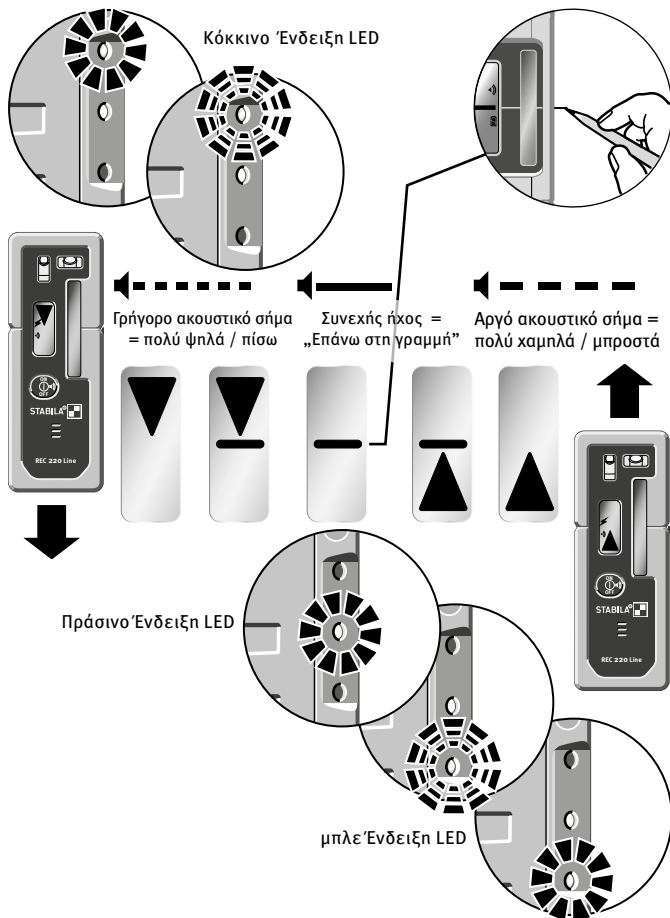

Τοποθέτηση και ευθυγράμμιση του δέκτη

Σωστός χειρισμός προς επίτευξη ενός ακριβούς αποτελέσματος μέτρησης:

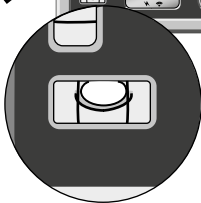
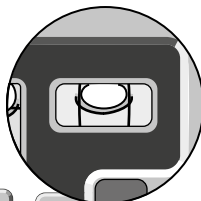
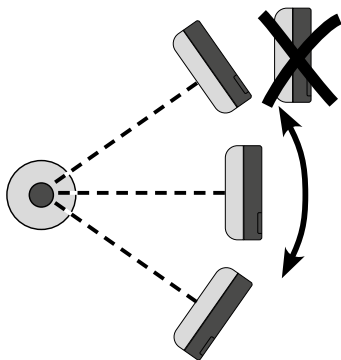
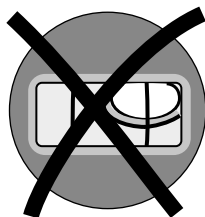

Υπόδειξη:

Σε κοντινό πεδίο ≤ 4 m είναι πιθανές εσφαλμένες μετρήσεις λόγω ανακλάσεων. Ελέγχετε πάντα την ευλογοφάνεια του αποτελέσματος μέτρησης σε κοντινό πεδίο !

Σφιγκτήρας στήριξης

Στερέωση:

Ωθήστε το σφιγκτήρα στήριξης μέσα στην εγκοπή οδήγησης, μέχρι να μανδαλώσει.

Μέσω πίεσης του πλήκτρου απελευθέρωσης αποσπάται η προσκόλληση και μπορεί να αφαιρεθεί ο σφιγκτήρας στήριξης.

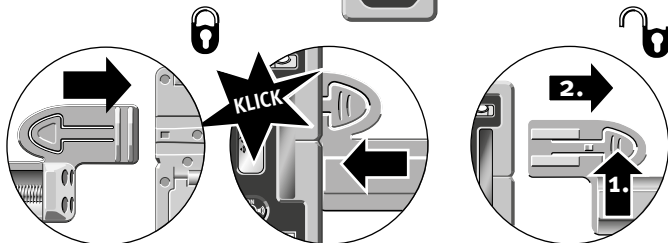
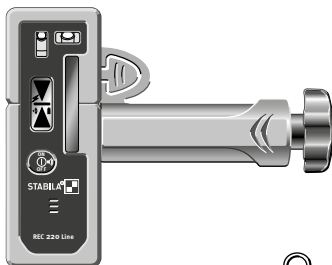

Βίδα ασφάλισης:

Μέσω περιστροφής στερεώνεται ο σφιγκτήρας στήριξης με το δέκτη στο μετρητικό πάχη ή ξεβιδώνεται πάλι.

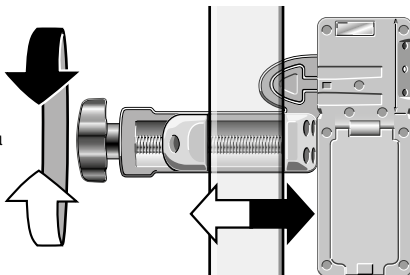

Στάθμη αναφοράς:

σε ένα ύψους με τη σημειοθέτηση του δέκτη „Επάνω στη γραμμή“.

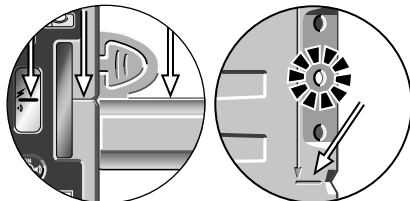

Τεχνικά χαρακτηριστικά

Εμβέλεια:	4 m - 75 m ανάλογα με τον τύπο της συσκευής
Τυπική ακρίβεια:	± 1,0 mm
Φάσμα λήψης:	530 nm - 670 nm
Κλίση λήψης:	± 45°
Ακουστικό σήμα:	δυνατά : > 90 dBA σιγά : 65 - 75 dBA
Μπαταρίες:	2x 1,5V αλκαλικές, Mignon, AA, LR6
Διάρκεια λειτουργίας:	> 50 ώρες
Αυτόματη απενεργοποίηση:	17 λεπτά
Διάστημα θερμοκρασίας λειτουργίας:	-20°C έως +60°C
Περιοχή θερμοκρασίας αποθήκευσης:	-40°C έως +70°C
Κατηγορία προστασίας της συσκευής:	IP 67
Βάρος	δέκτην 210 g
	Σφιγκτήρας στήριξης 114 g



Με την επιφύλαξη τεχνικών αλλαγών.



Καθαρίστε τη συσκευή με ένα νωπό πανί.
Μην χρησιμοποιείτε διαλύτες ή αραιωτικά μέσα !

Πρόγραμμα ανακύκλωσης για τους πελάτες μας στην ΕΕ

Η STABILA προσφέρει ένα πρόγραμμα απόσυρσης ηλεκτρονικών προϊόντων στο τέλος της διάρκειας χρήσης τους, σύμφωνα με την οδηγία απόρριψης ηλεκτρικών και ηλεκτρονικών συσκευών (WEEE). Για περισσότερες πληροφορίες καλέστε: +49 63 46 / 3 09-0



Δήλωση εγγύησης

Εκτός από τα νόμιμα δικαιώματα του αγοραστή που δεν περιορίζονται από αυτή την εγγύηση, η STABILA παρέχει εγγύηση για την απουσία ελλείψεων και τις διασφαλισμένες ιδιότητες της συσκευής σε περίπτωση σφαλμάτων υλικού ή κατασκευής για χρονικό διάστημα 24 μηνών από την ημερομηνία αγοράς.

Η αποκατάσταση ενδεχόμενων ελλείψεων / σφαλμάτων εκτελείται κατά την κρίση της εταιρείας μας με επιδιόρθωση ή αντικατάσταση. Η STABILA δεν αναλαμβάνει περαιτέρω αξιώσεις. Η εγγύηση δεν καλύπτει ελλείψεις λόγω ακατάλληλου χειρισμού (π.χ. βλάβη λόγω άσκησης υπερβολικής δύναμης, λειτουργία με λάθος τάση / είδος ρεύματος, χρήση ακατάλληλων πηγών ρεύματος) όπως και λόγω αυθαιρέτων τροποποιήσεων στη συσκευή από τον αγοραστή ή τρίτα άτομα.

Η εγγύηση δεν καλύπτει ενδείξεις φυσικής φθοράς και μηδαμινές ελλείψεις που δεν επηρεάζουν τη λειτουργία της συσκευής. Σε περίπτωση αξιώσεων εγγύησης, παρακαλούμε απευθυνθείτε στον έμπορο έχοντας διαθέσιμη την απόδειξη αγοράς και την συμπληρωμένη κάρτα εγγύησης (ανατρέξτε στην τελευταία σελίδα των οδηγιών χρήσης) μαζί με τη συσκευή.



- de** Ergänzung zur Garantieerklärung: Die Garantie gilt weltweit.
- en** Addition to warranty declaration: The warranty applies world-wide.
- fr** Complément à la déclaration de garantie : La garantie est valable dans le monde entier.
- it** Aggiunta alla dichiarazione di garanzia: La garanzia ha validità mondiale.
- es** Ampliación de la declaración de garantía: La garantía tiene validez en todo el mundo.
- nl** Aanvulling op de garantieverklaring: De garantie is wereldwijd geldig.
- pt** Acrescento da declaração de garantia: A garantia é válida em todo o mundo.
- no** Supplement til garantierklæringen: Garantien gjelder i hele verden.
- fi** Takuuilmoituksen täydennys: Takuu on voimassa maailmanlaajuisesti.
- da** Supplement til garantierklæring: Garantien gælder internationalt.
- sv** Komplettering till garantiförklaring: Garantien gäller i hela världen.
- tr** Garanti beyanına ek: Garanti, dünya genelinde geçerlidir.
- cs** Doplnění k prohlášení o záruce: Tato záruka platí po celém světě.
- sk** Doplnok k vyhláseniu o záruke: Táto záruka platí celosvetovo.
- pl** Uzupełnienie oświadczenia gwarancyjnego: Gwarancja obowiązuje na całym świecie.
- sl** Dopolnitev garancijske izjave: Garancija velja po vsem svetu.
- hu** A garancianyilatkozat kiegészítése: A garancia világszerte érvényes.
- ro** Supliment la declarația de garanție: Garanția se aplică la nivel mondial.
- ru** Дополнение к гарантийному заявлению: Гарантия действует по всему миру.
- lv** Garantijas saistību papildinājums: Šī garantija ir spēkā visā pasaule.
- et** Garantii lisa: See garantii kehtib kogu maailmas.
- lt** Garantijos papildymas: Garantija galioja visame pasaulyje.
- ko** 보장 진술 추가: 이 보증서는 전 세계에서 적용됩니다.
- zh** 质保声明的补充信息: 该质保全球适用。

Κάρτα εγγύησης για το STABILA REC 220 Line

Πελάτης:

Διεύθυνση:

Ημερομηνία αγοράς:

Έμπορος (σφραγίδα, υπογραφή):



STABILA Messgeräte
Gustav Ullrich GmbH

P.O. Box 13 40 / D-76851 Annweiler
Landauer Str. 45 / D-76855 Annweiler

Tel.: + 49 63 46 / 309 - 0

Fax: + 49 63 46 / 309 - 480

e-mail: info@stabila.de

www.stabila.de