

**STABILA®** 

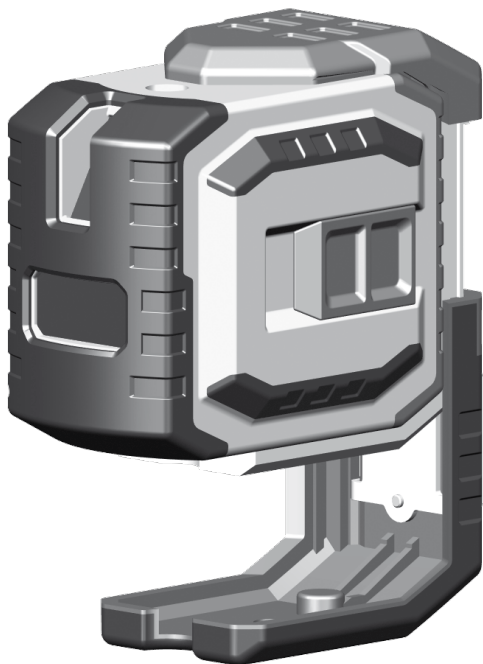

## **Laser LAX 300**

**lt** Naudojimo instrukcija

A1

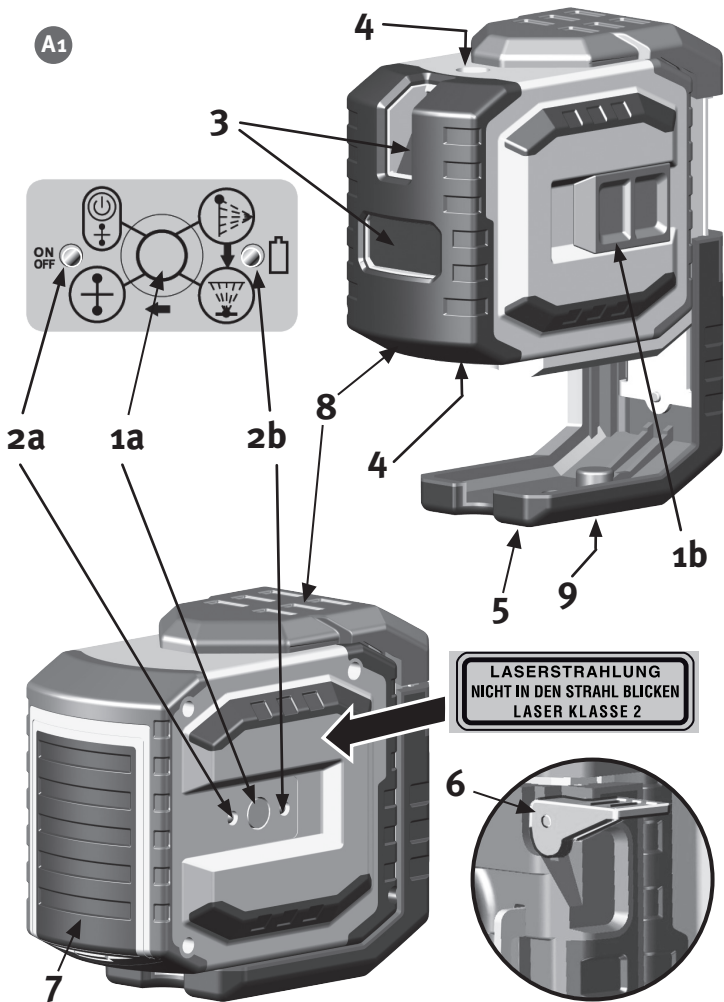

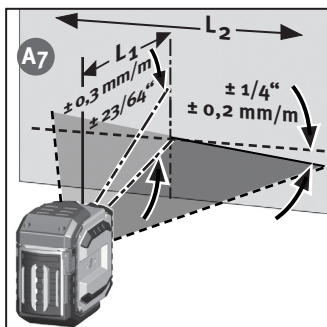
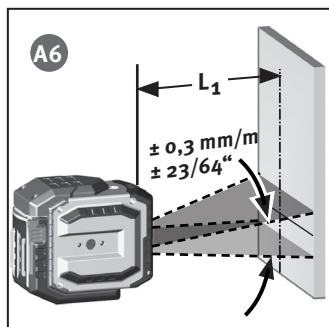
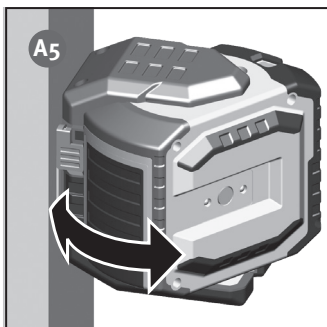
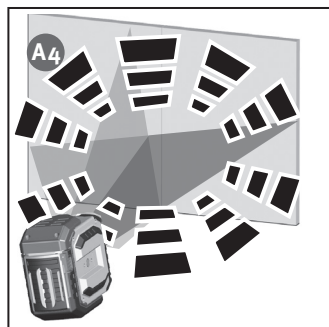
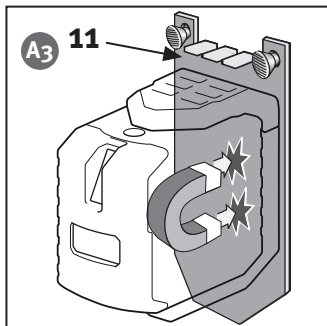
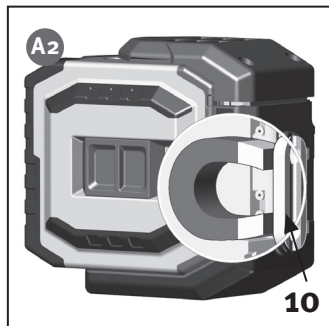

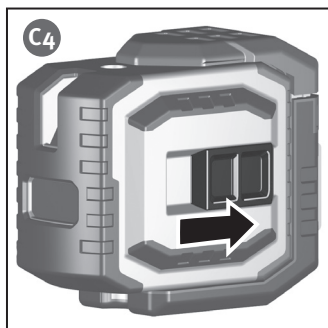
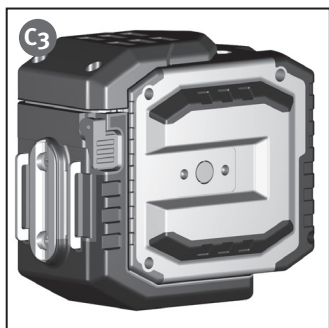
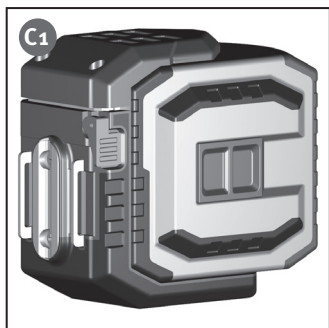
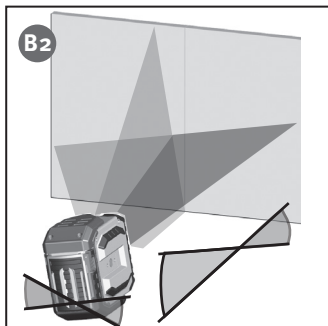
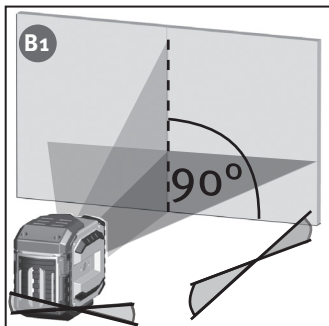

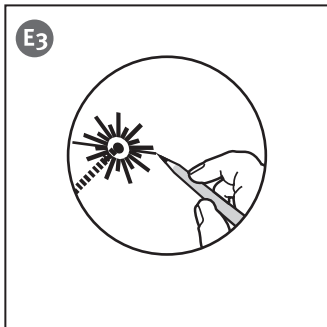
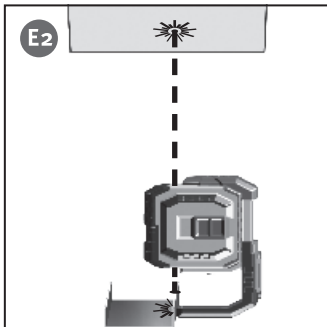
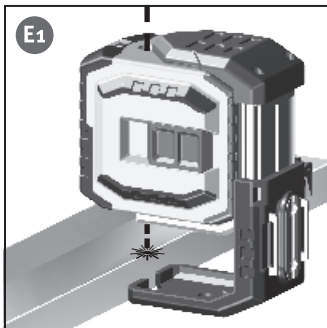
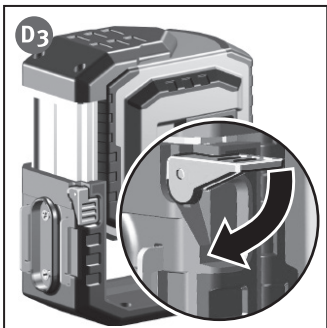
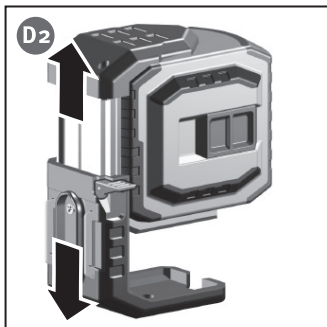
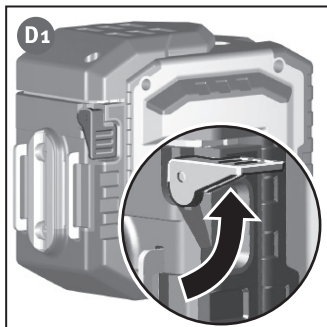

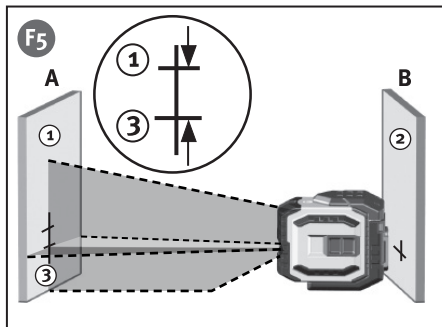
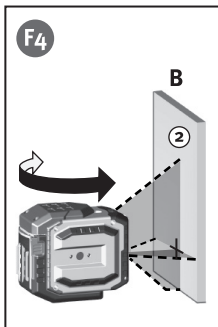
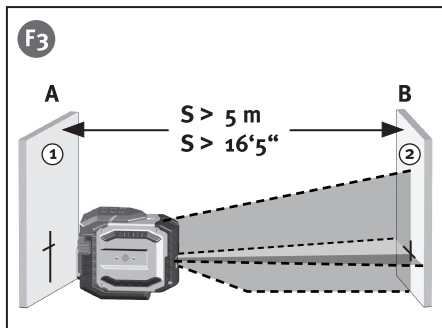
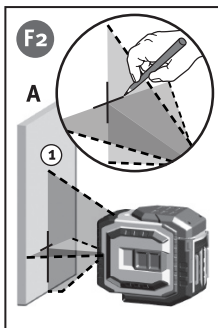
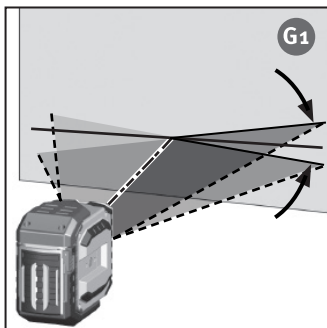
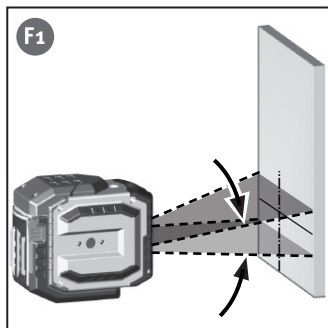

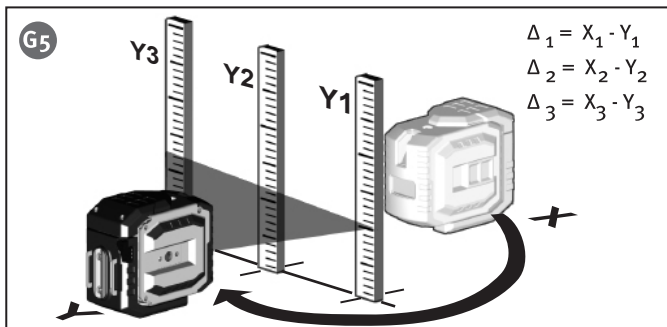
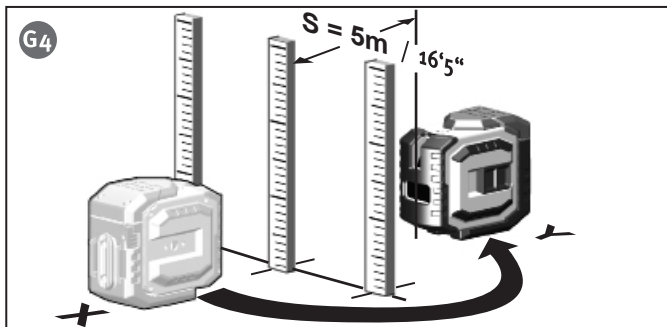
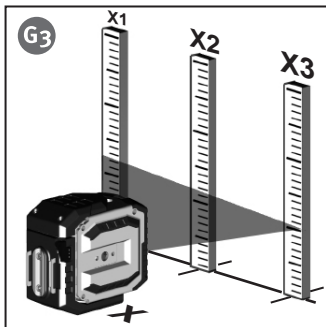
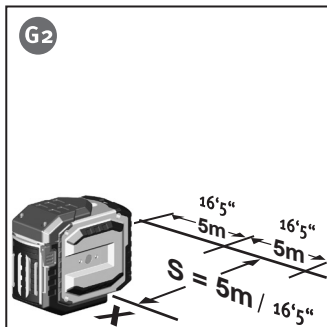

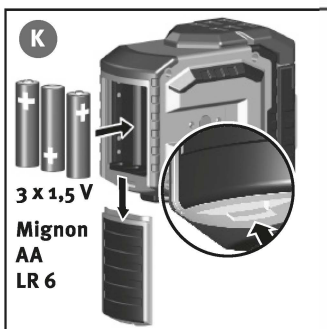
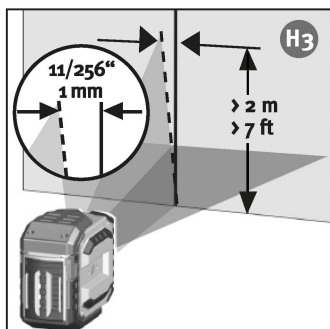
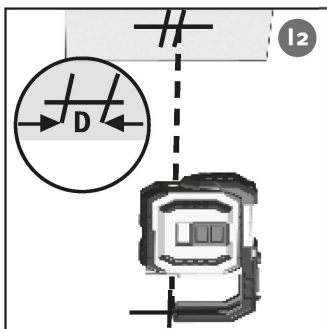
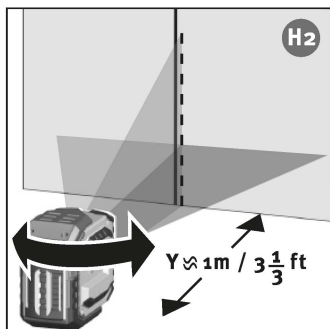
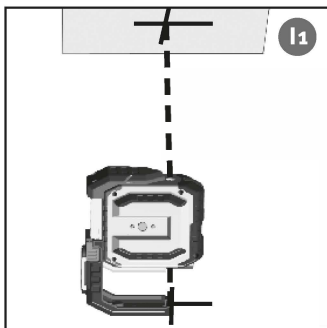
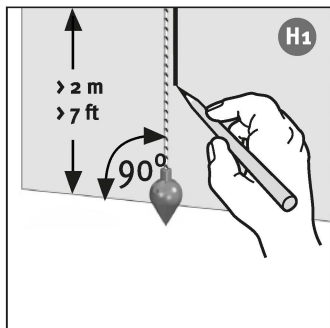



## Naudojimo instrukcija

STABILA LAX 300 yra paprastai valdomas kryžminių linijų lazeris ir lazeris su lotu. Jo niveliavimo sritis yra  $\pm 4,5^\circ$  ir suteikia galimybę niveliuoti greitai ir tiksliai. Horizontaliai ir vertikaliam spindinčios lazerio linijos skirtos tiksliems darbams. Pulsuojančios lazerio linijos leidžia dirbti esant didesniai atstumui, nes įmontuotas specialus linijų imtuvas (-> linijų imtuvo naudojimo instrukcija.) Perskaitykite naudojimo instrukciją žiūrėdami į paveikslėlius. Atkreipkite dėmesį į bendruosius prietaiso naudojimo, priežiūros ir techninės apžiūros nurodymus. Atkreipkite dėmesį į saugos nurodymus dėl lazerio spindulių! Mes stengėmės kuo aiškiau ir suprantamiau aprašyti, kaip prietaisas veikia bei kaip juo naudotis. Bet jei jums vis tiek kils klausimų, prašome skambinti mūsų konsultantams šiais telefonų numeriais: 0049 / 63 46 / 3 09 - 0



## Prietaiso dalys

- (1a) Įjungimo/išjungimo mygtukas
- (1b) Jungiklis: įjungti/išjungti (apsauga transportuojant)
- (2) LED indikatoriai:
  - (2a) Režimo JJUNGIMAS arba PARENGTIES
  - (2b) Baterijos įtampos
- (3) Horizontalių ir vertikalinių lazerinių linijų spinduliavimo langelis
- (4) Loto spindulių išėjimo angos
- (5) Pastatymo atrama – ištraukiama
- (6) Užfiksavimo rankenėlė
- (7) Baterijų dėklo dangtelis
- (8) Nuo smūgių apsaugantis įtaisas
- (9) Stovo jungties sriegis 1/4"
- (10) Magnetai
- (11) Sienos laikiklis

A1

## Prieš pradėdant naudoti pirmą kartą :

Aiškus lazerio paženklinimas pažymėtoje vietoje, naudojant įspėjamąjį nurodymą Jūsų kalba. Atitinkami lipdukai pridėti.

**LAZERIO SPINDULIUOTĖ  
NEŽIŪRĖTI Į SPINDULĮ  
LAZERIO KLASĖ 2**

Šį lipduką su suprantamai suformuluotu spėjamoju nurodymu čia reikia priklijuoti vietoje angliško teksto!

A2

A3

A1

Būtina įdėti maitinimo elementus -> maitinimo elementų keitimas

## Pagrindinės naudojimo sritys:

### Darbiniai režimai:

- B1** LAX 300 gali būti naudojamas 2 darbo režimais :
- B2** 1. kaip savaime susiniveliuojantis linijinis lazeris + lazeris su lotu      2. kaip lazerinis prietaisas žymėjimo darbams be niveliavimo funkcijos

### Darbo režimas su automatinu niveliavimu

Dirbant šiuo režimu, galima pasirinkti lazerio liniją .

### **C1** Eksploatacija

- C2** Su jungikliu (1b) prietaisas įjungiamas. Įjungus pasirodo horizontalios ir vertikalios lazerio linijos ir lazerio su lotu taškai. Lazeris nusistato automatiškai.
- C3**
- C4**

### Linijos rūšies nustatymas :

Patvirtinus parinktį jungiklį (1a), vieną po kitos galima nustatyti vertikalias ir horizontalias lazerio linijas su lazerio su lotu taškais bei kryžminę liniją.

- A4** Esant per dideliu pakrypimui lazeris mirksi !

lazeris mirksi -> prietaisas pastatytas per daug įstrižai  
 + prietaisas yra už savaiminio niveliavimo diapazono ribų  
 + lazeriniu prietaisu negali būti atliekamas automatinis niveliavimas

### **A4** Darbo režimas be niveliavimo funkcijos

Įjungimo – išjungimo jungiklis (1b) yra išjungtas. LAX 300 šiame režime įjungiamas ir išjungiamas tik atrankiuoju perjungikliu (1a).

### **D1** Loto funkcijos darbo režimas

- D2** Kad būtų galima aiškiau atpažinti apatinį loto tašką, galima ištraukti pastatymo atramą. LAX 300 uždedamas ir įjungiamas (jungiklis 1b). Žemyn nukreiptas lazerio spindulys atitinkamai išlygiuojamas pagal objektą arba žymą.
- D3**

- E1** Pažymėkite vertikalaus lazerio spindulio padėtį viršuje ant patalpos lubų.

- E2** Kai įjungti lazerio su lotu taškai, kartu yra įjungtos ir lazerio linijos.

- E3** Atkreipkite dėmesį, kad visada būtų pažymimas lazerio taško vidurys !

### Kalibravimo kontrolė

Kryžminių linijų lazeris ir lazeris su lotu LAX 300 yra sukurtas naudoti statybų aikštelėse ir iš mūsų gamyklos išgabenamam nepriekaištingai suderintam. Vis dėl to, kaip ir naudojant bet kokį kitą tikslaus matavimo prietaisą, reikia reguliariai tikrinti, ar prietaisas yra tinkamai sukalibruotas. Prieš kiekvieną darbą, ypač tada, jei yra tikimybė, kad prietaisas buvo smarkiai kratomas, reikia atlikti patikrą.

## Horizontalės nustatymas

### 1. Horizontalės nustatymas – linijų lygis

Horizontalės nustatymui reikės 2 lygiagrečių sienų, tarp kurių atstumas turėtų būti ne mažesnis kaip 5m.

1. LAX 300 atstumu nuo 50 mm iki 75 mm nuo sienos A pastatyti ant horizontalios plokštumos arba ant stovo, sumontuojant taip, kad priekinė dalis būtų kryptimi į sieną .
2. Įjunkite prietaisą (1b) .
3. Ant sienos A pažymėti matomą lazerinių linijų kryžių (taškas 1).
4. Pasukite visą lazerinį prietaisą  $180^\circ$  kampu nekeisdami jo aukščio.
5. Ant sienos B pažymėti matomą lazerinių linijų kryžių (taškas 2).
6. Dabar perstatykite lazerinį prietaisą tiesiogiai priešais sieną B.
7. Sureguliuokite prietaiso aukštį taip, kad lazerio linijų aukštis sutaptų su tašku 2.
8. Pasukite lazerį  $180^\circ$  kampu, nekeisdami jo aukščio, kad lazerio spindulys priartėtų prie pirmojo sienos žymėjimo (3 etapas/1 taškas).

Išmatuokite vertikalų atstumą S tarp lazerio spindulio bei 3 etape atlikto žymėjimo.

Šiuo atveju skirtumas negali būti daugiau kaip:

S	Maksimali leistina vertė
5 m	3,0 mm
10 m	6,0 mm
15 m	9,0 mm
20 m	12,0 mm

### 2. Horizontalės nustatymas – lazerinės linijos pakrypimas

Patikrinkite lazerinę liniją dėl jos pakrypimo ir tikslaus projekcijos tiesumo.

1. Pažymėkite 3 taškus (nuo 1 iki 3), tiksliai esančius vienoje linijoje, 5 m atstumu ant grindų.
2. Nustatykite lazerį tiksliai atstumu  $S = 5\text{ m}$  nuo linijos priešais vidurinį žymėjimą = padėtis X.
3. Įjunkite prietaisą.
4. Išmatuokite lazerio spindulio aukštį prie žymėjimų. Išmatavimai  $X_1 - X_3$
5. Perstatykite prietaisą .
6. Nustatykite lazerį tiksliai atstumu  $S = 5\text{ m}$  nuo linijos priešais vidurinį žymėjimą = padėtis Y
7. Išmatuokite lazerio spindulio aukštį prie žymėjimų. Išmatavimai  $Y_1 - Y_3$

$$\Delta_1 = X_1 - Y_1 \quad \Delta_2 = X_2 - Y_2 \quad \Delta_3 = X_3 - Y_3$$

Skirtumams taikoma :

$$\Delta_{\text{ges 1}} = \Delta_1 - \Delta_2 \leq \pm 2\text{ mm}$$

$$\Delta_{\text{ges 2}} = \Delta_3 - \Delta_2 \leq \pm 2\text{ mm}$$

Paskaičiuojant atkreipti dėmesį į ženklus !

## Vertikalumo kontrolė

- H1** Dėl šio patikrinimo reikia sudaryti rekomendaciją .  
Pvz. Pritvirtinkite svambalą šalia sienos .
- H2** Lazerinis prietaisas pastatomas prieš šį rekomendacinį žymėjimą .  
Su šiuo žymėjimu palyginama vertikali lazerinė linija .
- H3** Esant 2 m ilgiui linijinio lazerio linijos vidurio nukrypimas negali viršyti 1 mm rekomendacinio žymėjimo .

## Gylio kontrolė

- I1** 1. Įjunkite prietaisą.
- 2. Lazerį nustatykite taip, kad vertikalus jo spindulys būtų išlygiuotas apačioje ant grindų žymėjimo.
- I2** 3. Pažymėkite lazerio spindulio padėtį viršuje ant lubų.
- 4. Pasukite lazerį 180° kampu ir pakartotinai išlygiuokite vertikalus lazerio spindulį apačioje ant grindų žymėjimo.
- 5. Pažymėkite lazerio spindulio padėtį viršuje ant lubų.
- 6. Nustatykite skirtumą D tarp abiejų lubų žymėjimų. Jis sudaro dvigubą faktinės paklaidos skaičių. Atsižvelgiant į tai, negalima viršyti 3mm skirtumo, kai atstumas yra 5m !

## K Baterijų keitimas

Atidarykite baterijų dėžutės dangtelį rodyklės kryptimi. Įdėkite naujas baterijas į joms skirtą dėžutę pagal nurodytus simbolius. Gali būti naudojami atitinkami akumuliatoriai

## Tehninės andmed

Lazerio tipas: raudonas puslaidininkio lazeris,  
Linijinis lazeris pulsuoja,  
bangos ilgis 635 nm

Išėjimo galia: < 1 mW, Lazerio klasė 2  
pagal standartą IEC 60825-1:2007

Savaiminio niveliavimo diapazonas \*: apie ± 4,5°

Niveliavimo tikslumas\*

- A6** Horizontali lazerio spindulio linija: L1 = ± 0,3 mm/m Lazerio linijos centras
- A7** Lazerio spindulio linijos pakrypimas: L2 = ± 0,2 mm/m Lazerio linijos
- Vertikalus spindulys, nukreiptas į viršų\*: L3 = ± 0,3 mm/m
- Vertikalus spindulys, nukreiptas į apačią\*: L4 = ± 0,4 mm/m

Elementai: 3 x 1,5 V Mignon maitinimo elementai Alkaline AA dydis, LR6

Veikimo trukmė: apie 20 valandų (Alkaline)Veikimo

temperatūros diapazonas: -10 °C iki +50 °C

Laikymo temperatūros diapazonas: -20 °C iki +60 °C

Techniniai duomenys gali būti keičiami.

\* Skrendant per nustatytam temperatūros intervalui