

STABILA® 

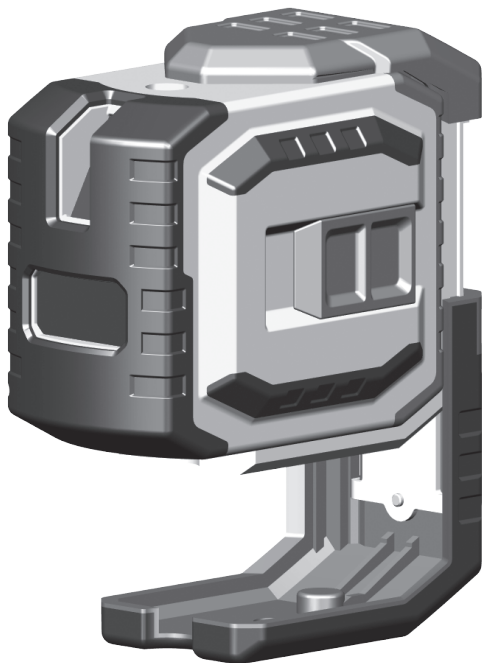

Laser LAX 300 G

no Bruksanvisning

A1

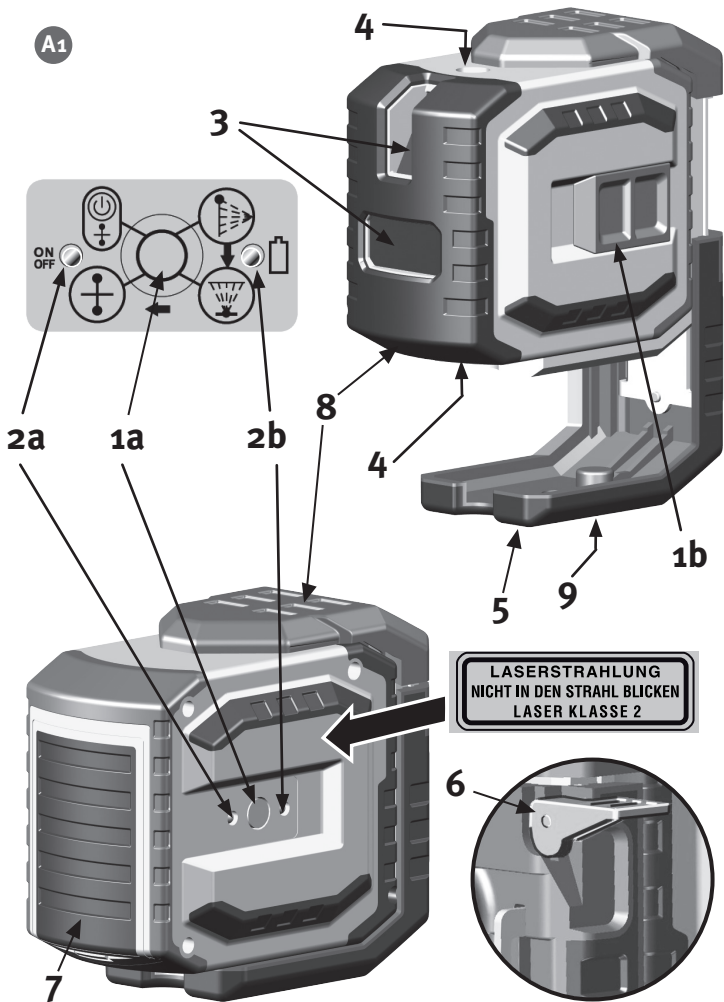

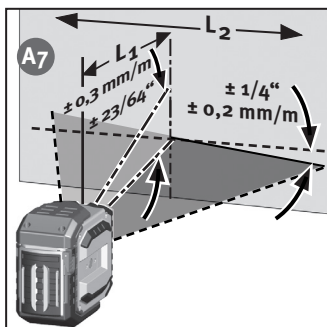
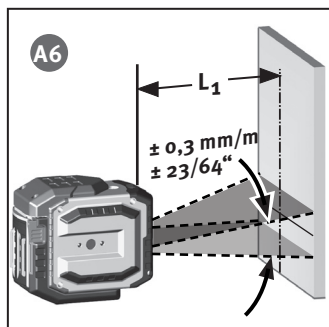
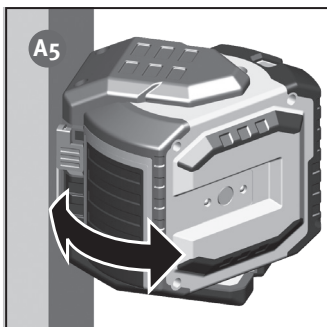
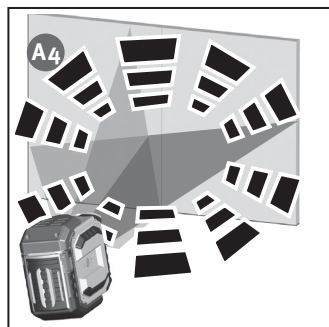
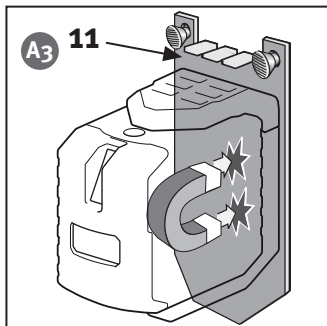
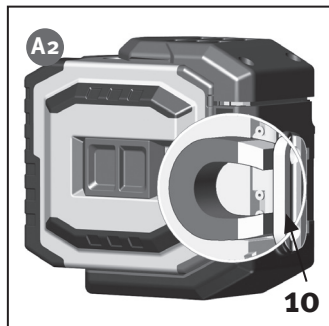

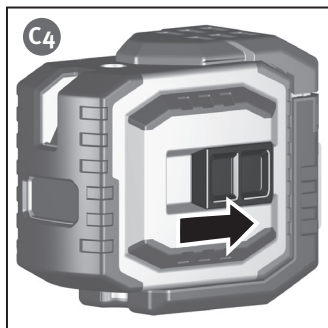
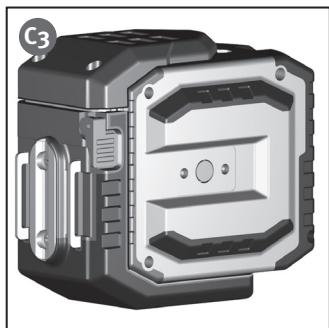
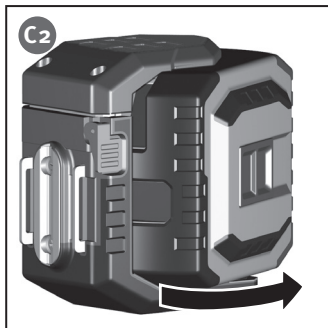
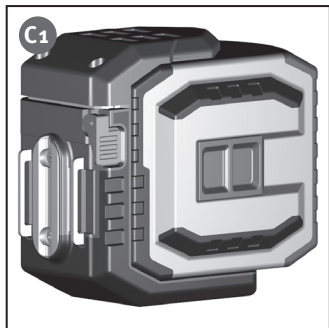
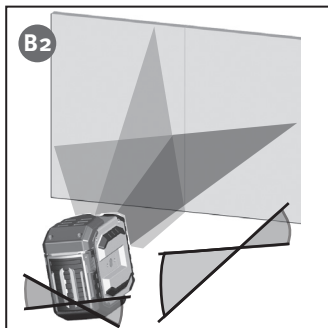
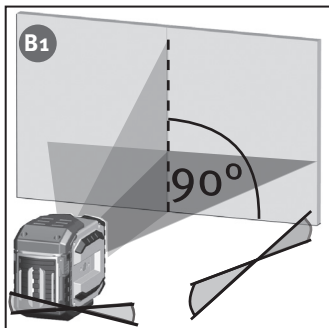

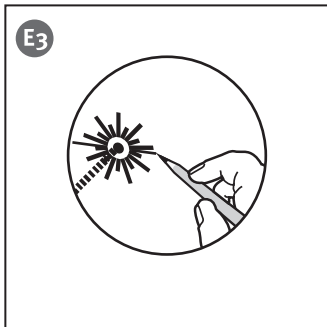
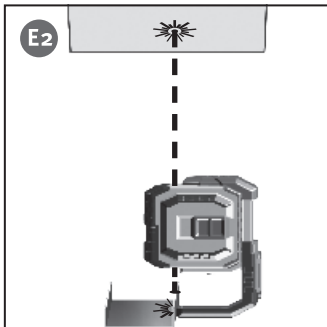
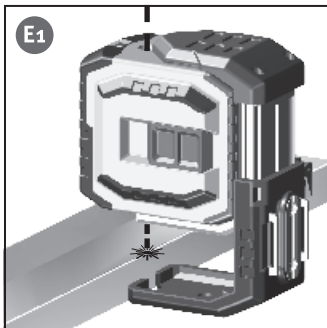
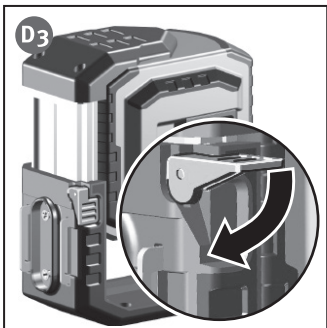
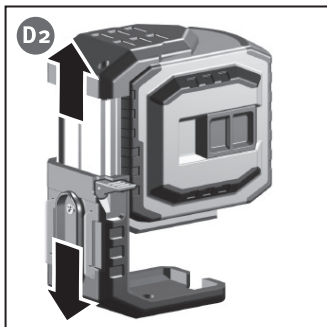
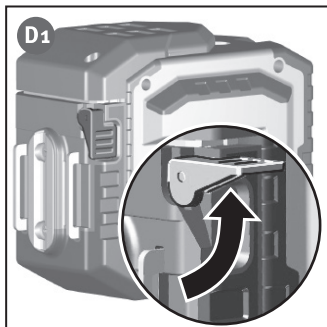

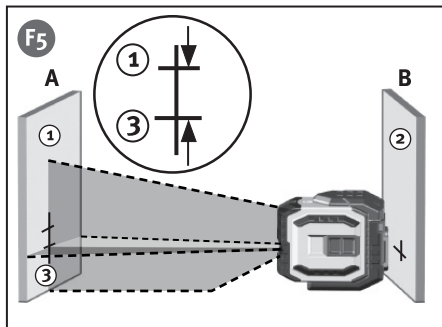
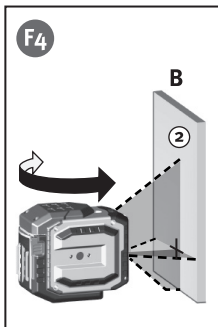
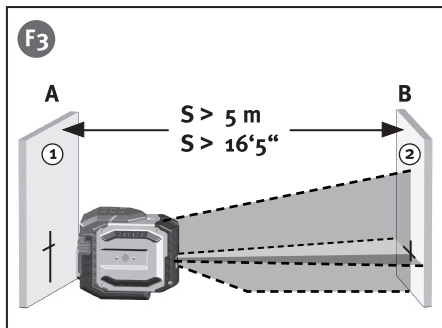
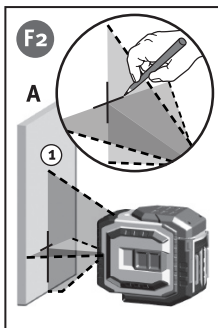
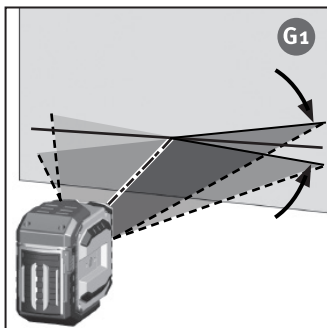
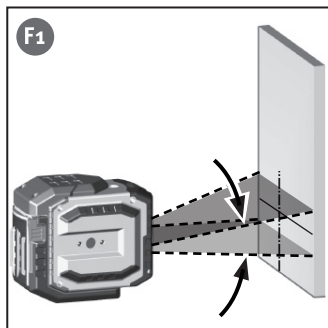

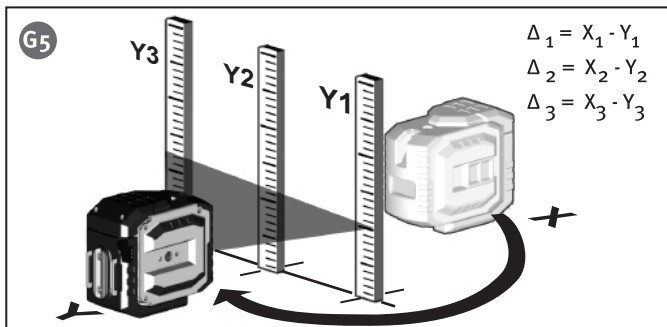
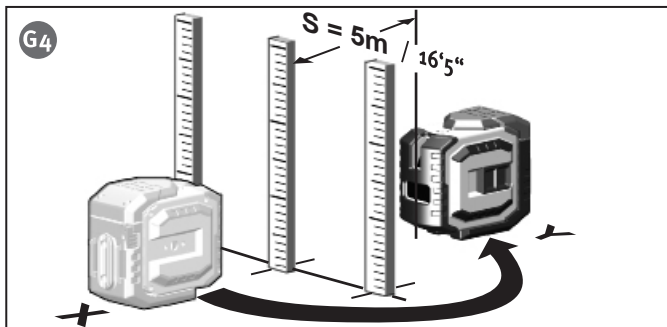
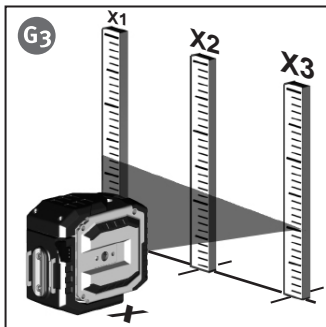
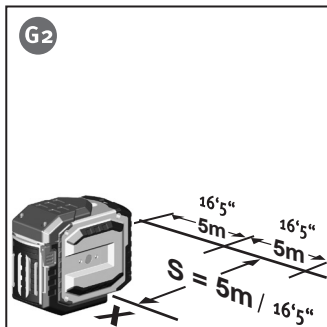

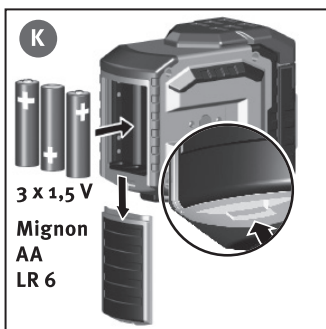
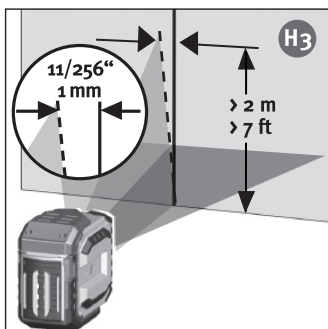
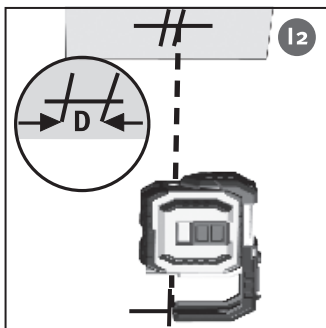
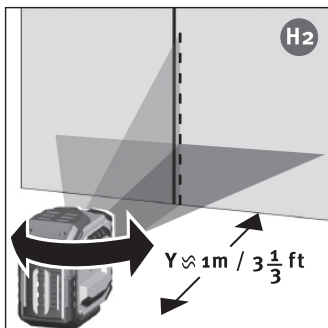
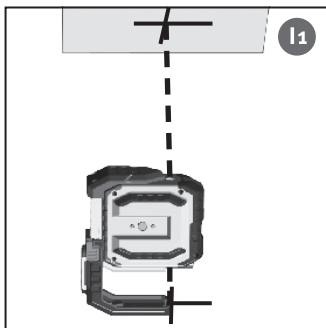
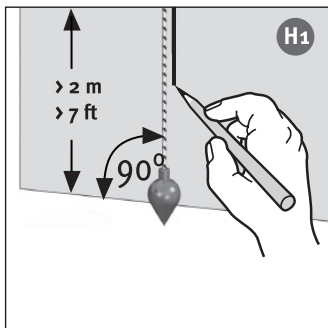

Tiltenkt bruk

STABILA-LAX 300 G er en krysslinje- og loddelaser med enkel betjening. Apparatet er selvnivellerende i området $\pm 4,5^\circ$ og muliggjør nøyaktig arbeid på de vannrette og loddrette, grønne laserlinjene.

Les brukerveiledningen sammen med bildedelen.

Følg de generelle henvisningene for håndtering, pleie og vedlikehold av utstyret. Følg sikkerhetshenvisningene for laserstråler!

Dersom du fortsatt har spørsmål etter å ha lest denne bruksanvisningen, kan du ringe vår servicetelefon: 0049 / 63 46 / 3 09 - 0



Komponenter

- (1a) Bryter: På/Av
- (1b) Bryter: På/Av (transportsikring)
- (2) Lysdioder:
 - (2a) Driftskontroll PÅ eller KLAR
 - (2b) Batterispenning
- (3) Utgangsåpning for vannrett og loddrett laserlinje
- (4) Utgang loddestråler
- (5) Støttefot - uttrekkbar
- (6) Klemspak
- (7) Batterideksel
- (8) Beskyttelsesdeksel
- (9) Gjenge for stativfeste 1/4"
- (10) Magneter
- (11) Veggfeste

A1

Før første gangs bruk :

Laserutstyret skal merkes entydig på oppgitt sted med varselhenvisning på ditt språk. De respektive etikettene følger vedlagt.

LASERSTRÅLING
IKKE SE INN I STRÅLEN
LASERKLASSE 2

Denne etiketten med varsel på det respektive språket skal plasseres her i stedet for den engelske teksten !

A2

A3

A1

Sett inn batterier -> batteriutskifting

Hovedbruk :

Driftsmodus:

- B1** LAX 300 G kan brukes med 2 driftsformer.
- B2** 1. som selvnivellerende linjelaser + loddelaser
2. som laser for markeringer uten nivelleringsfunksjon

Drift med selvnivellering:

I denne modus kan du velge laserlinje.

C1 **C2** Klargjøring til bruk

Slå måleren på med PÅ/AV-bryteren (1b). Når den slås på vises vannrette og lodrette laserlinjer og loddepunktene. Laseren rettes ut automatisk.

C3 **C4** Innstilling av linjetype:

Ved å dreie velgerbryteren (1a) kan du justere den loddrette og den vannrette laserlinjen og krysslaserlinjen etter hverandre med loddepunktet.

A4 Ved for stor helling blinker laseren !

Laser blinker

- > Apparatets underlag er for skrått
- + utenfor selvnivelleringsområde
- + Laseren kan ikke nivelleres automatisk

A4 Drift uten nivelleringsfunksjon:

På/Av-bryteren (1b) er slått av. I denne modus slås LAX 300 G på/av kun med velgerbryteren (1a).

D1 **D2** Driftstype loddefunksjon

Støttefoten kan trekkes ut slik at det nederste loddepunktet blir bedre synlig.

D3 **E1** **E2** LAX 300 G posisjoneres og slås på (bryter 1b). Laserstrålen nedover rettes ut mot en gjenstand eller en markering. Marker posisjonen til den loddrette laserstrålen oppover under taket. Laserlinjene er alltid slått på samtidig med loddelaserpunktene.

E3 Husk at det alltid er lasermidtpunktet som vises !

Kalibreringskontroll

Krysslinje- og loddelaseren LAX 300 G er utviklet for bruk på byggeplassen og leveres ferdig justert fra fabrikken. Som for alle presisjonsinstrumenter bør kalibreringen kontrolleres regelmessig. Instrumentet bør kontrolleres før hver arbeidsstart og særlig hvis det har vært utsatt for sterke vibrasjoner.

Horisontalkontroll

1. Horisontalkontroll - linjenivå

For horisontalkontroll trenger du 2 parallelle veggflater i en avstand S på minst 5 m.

1. LAX 300 G plasseres i en avstand mellom 50mm-75mm fra en vegg A på et vannrett underlag eller på et stativ med forsiden vendt mot veggen.
2. Slå på apparatet (1b).
3. Det synlige laserlinjekrysset på vegg A markeres (punkt 1).
4. Drei apparatet 180 grader på underlaget uten å endre laserstrålens høyde.
5. Det synlige laserlinjekrysset på vegg B markeres (punkt 2).
6. Flytt laserapparatet direkte foran vegg B.
7. Reguler apparatets høyde slik at laserpunktets høyde stemmer overens med punkt 2.
8. Drei laseren 180° uten å endre høyden for å posisjonere laserstrålen i nærheten av den første veggmarkeringen (trinn 3/pkt. 1).

Mål den vertikale avstanden mellom punkt 1 og punkt 3. Differensen må ikke være mer enn:

S	maks. tillatt verdi
5 m	3,0 mm
10 m	6,0 mm
15 m	9,0 mm
20 m	12,0 mm

2. Horisontalkontroll - Laserlinjens helling

Kontroll av laserlinjen for helling og nøyaktig rett projeksjon .

1. Marker 3 punkter 1-3 i en rett linje på gulvet i en avstand på 5 m fra hverandre.
 2. Plasser lasermåleren i en avstand S = 5 m fra linjen nøyaktig foran den midterste markeringen = posisjon X
 3. Slå på apparatet.
 4. Mål opp laserlinjens høyde ved markeringene. Målinger X1 - X3
 5. Flytt instrumentet.
 6. Plasser lasermåleren i en avstand S = 5 m fra linjen nøyaktig foran den midterste markeringen = posisjon Y
 7. Mål opp laserlinjens høyde ved markeringene. Målinger Y1 - Y3
- $$\Delta_1 = X_1 - Y_1 \quad \Delta_2 = X_2 - Y_2 \quad \Delta_3 = X_3 - Y_3$$

For differansene gjelder:

$$\Delta_{\text{ges 1}} = \Delta_1 - \Delta_2 \leq \pm 2\text{mm}$$

$$\Delta_{\text{ges 2}} = \Delta_3 - \Delta_2 \leq \pm 2\text{mm}$$

Pass på fortegnene ved beregningen !

Vertikalkontroll

- H₁ For denne kontrollen må det skapes et referanseplan, f.eks. ved å feste et senkelodd ved en vegg.
- H₂ Laserverktøyet plasseres foran denne referansemarkeringen (avstand y) og den loddrette laserlinjen sammenliknes med referansemarkeringen.
- H₃ På en avstand på 2 m bør linjelaserens midte ikke avvike mer enn 1 mm fra referansemarkeringen.

Kontroll av loddepunkt

- I₁ 1. Slå på apparatet.
- I₁ 2. Posisjoner laseren slik at den loddrette laserstrålen nedover er rettet ut mot en markering på gulvet.
- I₂ 3. Marker posisjon til laserstrålen oppover på taket.
- I₂ 4. Drei laserverktøyet 180° og rett den loddrette laserstrålen nedover igjen mot markeringen på gulvet.
- I₂ 5. Marker posisjon til laserstrålen oppover på taket.
- I₂ 6. Mål differansen D mellom de to markeringene på taket som er dobbelt verdi av den virkelige feilen. Differansen ved 5 m må ikke overskride 3 mm !

K Utskifting av batterier

Åpne batteridekselet (4) i pilens retning og sett nye batterier i batterirommet. Pass på symbolene. Du kan også benytte tilsvarende batterier.

Tekniske spesifikasjoner

Lasertype:	Grønn diodelaser, Pulset laserlinje, bølgelengde 510 - 530 nm	
Utgangsyttelse:	< 1 mW, laserklasse 2 etter IEC 60825-1:2014	
Selvnivelleringsområde*:	ca. ± 4,5°	
Nivelleringsnøyaktighet*:		
A ₆ Laserlinje horisontal*:	L1 = ± 0,3 mm/m	Laserlinjemidt
A ₇ Laserlinjens helling:	L2 = ± 0,2 mm/m	Laserlinje
Loddrett stråle oppover:	L3 = ± 0,3 mm/m	
Loddrett stråle nedover:	L4 = ± 0,4 mm/m	
Batterier:	3 x 1,5 V mignon Alkaline, størrelse AA, LR6	
Driftstid:	Opptil 15 timer (Alkaline)**	
Driftstemperaturområde:	-10 °C til +50 °C	
Lagringstemperaturområde :	-25 °C til +70 °C	

Tekniske endringer forbeholdes.

* ved drift i det oppgitte temperaturområde

** Ved bruk med én linje og loddepunkt.