

**STABILA®**

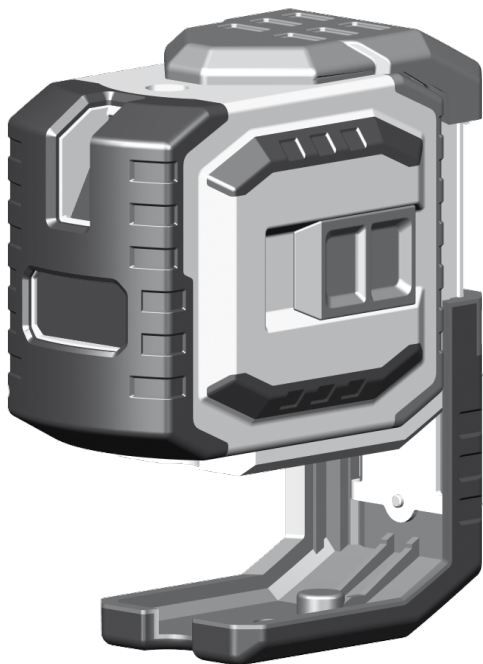

## **Laser LAX 300 G**

**sv** Bruksanvisning

A1

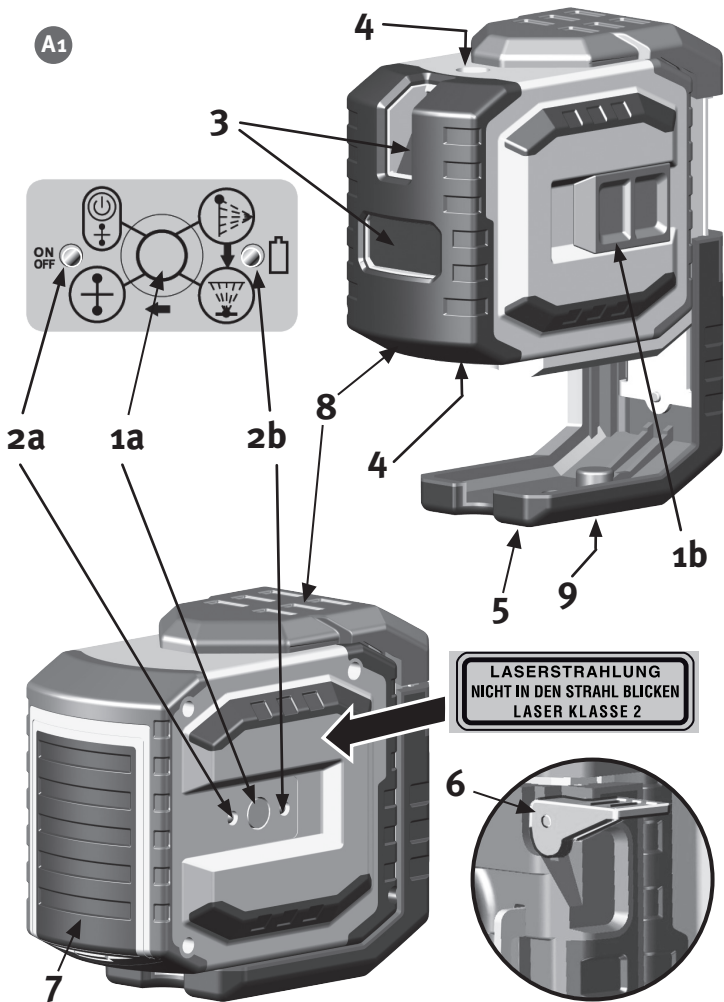

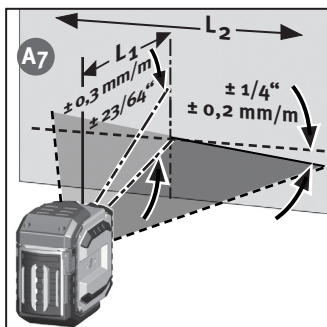
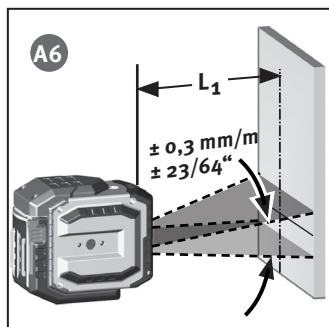
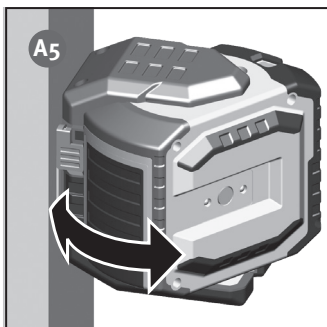
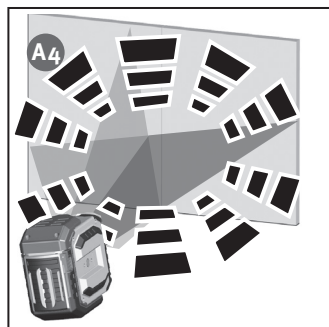
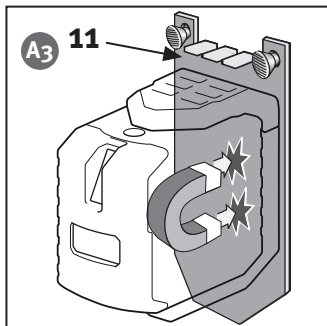
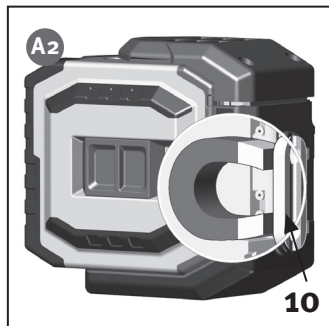

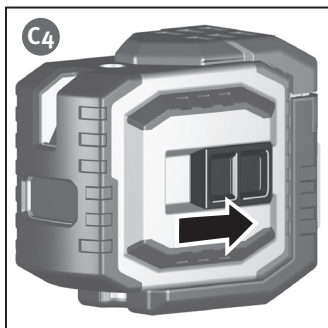
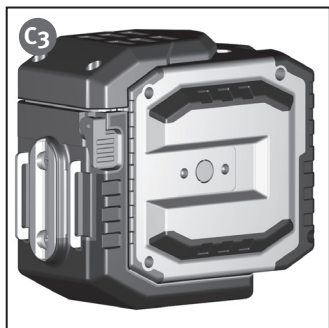
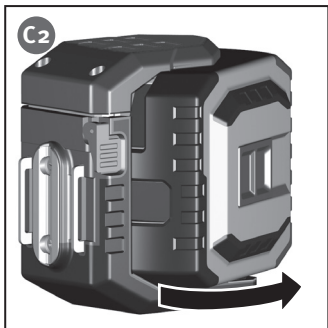
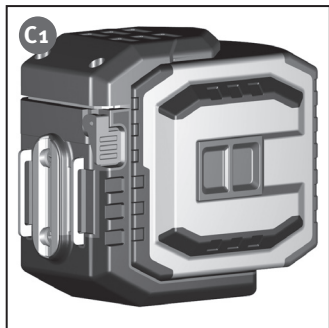
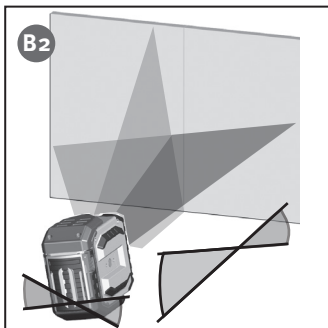
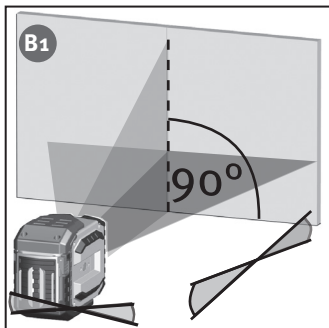

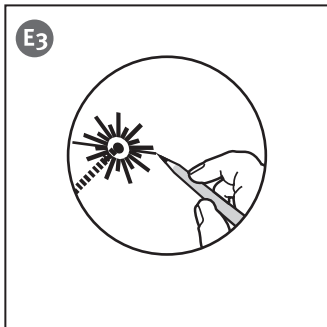
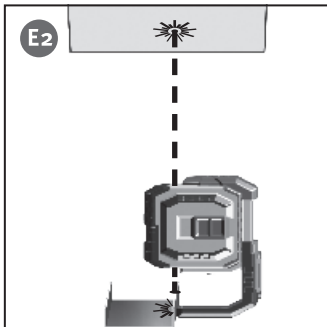
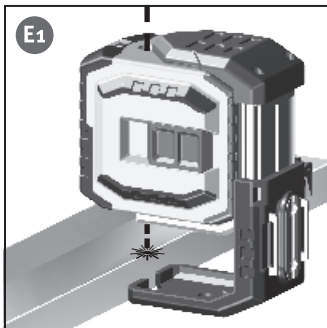
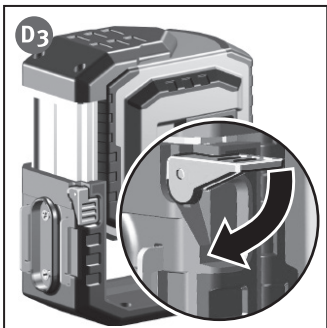
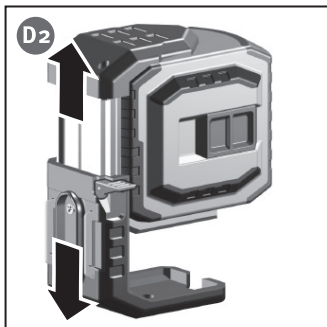
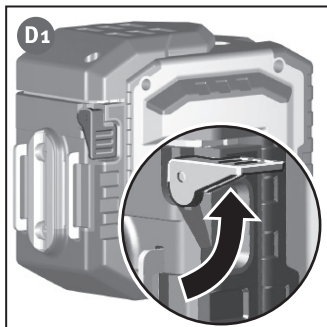

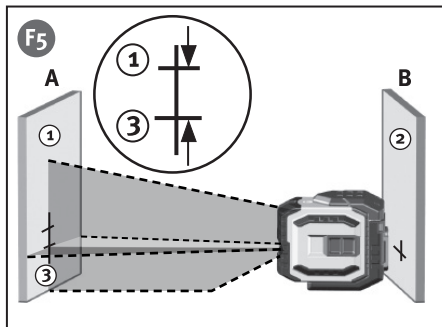
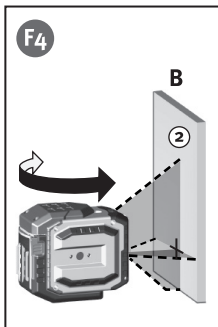
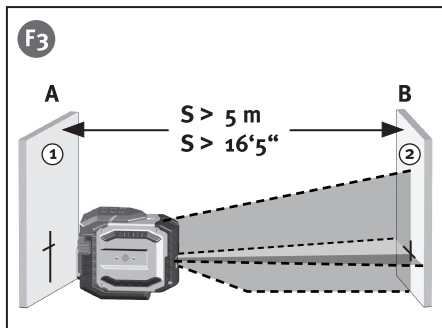
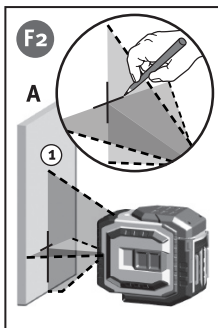
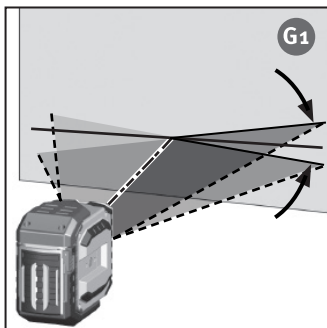
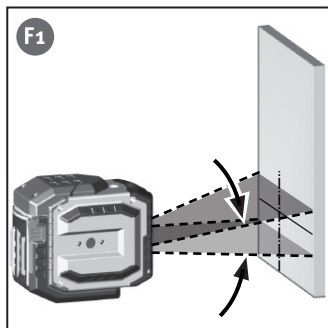

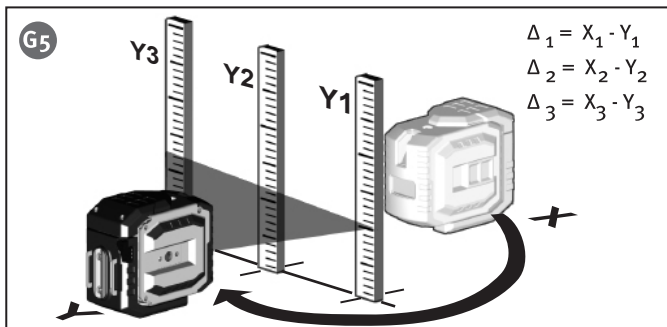
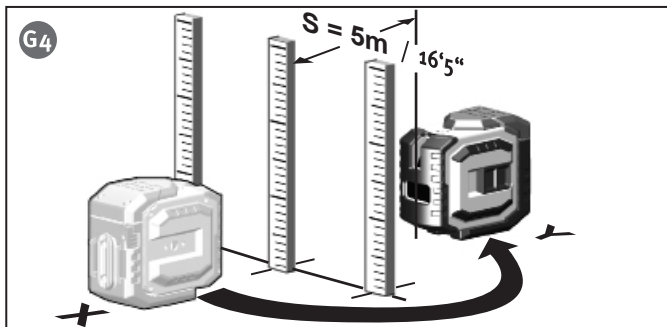
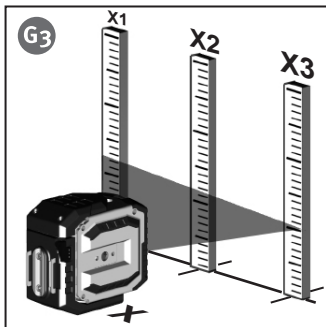
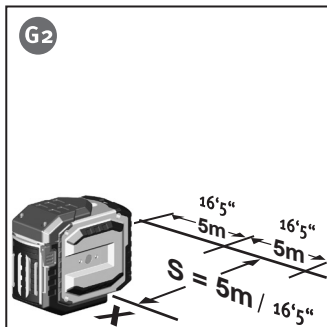

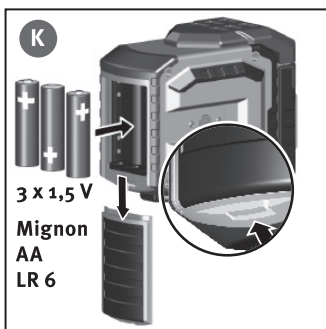
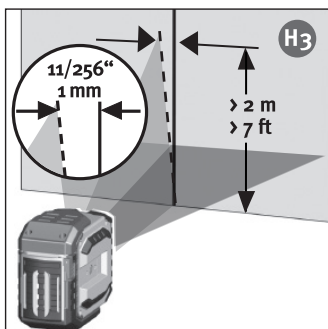
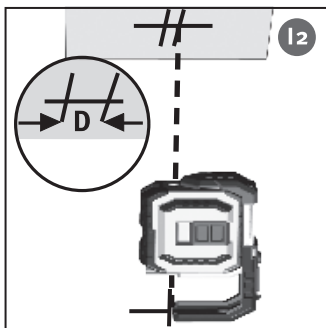
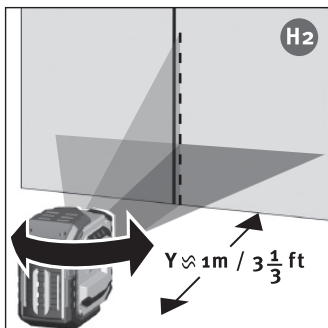
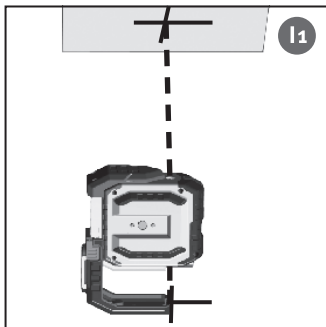
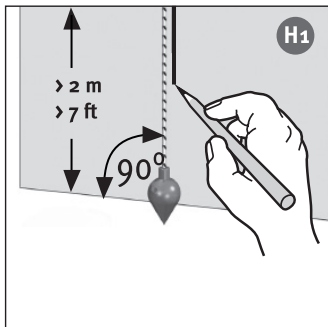



## Avsedd användning

STABILA-LAX 300 G är en enkel användbar krysslinje- och lodlaser. Den är självnivellerande i området  $\pm 4,5^\circ$  och möjliggör ett exakt arbetsresultat på de vågräta och lodräta gröna laserlinjerna.

Läs igenom bruksanvisningen och beakta bilderna. Beakta de allmänna anvisningarna för hantering, skötsel och underhåll av instrumentet.

Beakta säkerhetsanvisningarna för laserstrålning!

Om du har ytterligare frågor efter att ha läst bruksanvisningen står vår telefonsupport till förfogande: 0049 / 63 46 / 3 09 - 0



## Instrumentdetaljer

- (1a) Knapp : på/av
- (1b) Brytare : på/av (transportsäkring)
- (2) Lysdiod till display:
  - (2a) Driftfunktion PÅ resp. BEREDD
  - (2b) Batterispänning
- (3) Utgångsmyrning för vågrät och lodrät laserlinje
- (4) Utgångsöppningar för lodstrålar
- (5) Stödfot - utdragbar
- (6) Spännspak
- (7) Batterifackslock
- (8) Stötskydd
- (9) Stativanslutningsgänga 1/4"
- (10) Magneter
- (11) Vägghållare

A1

## Före 1.a användningen :

Entydig märkning av laserinstrumentet vid angivet ställe med varningsanvisning på ditt språk. Motsvarande dekalер medföljer.

**LASERSTRÅLNING  
SE INTE IN I STRÅLEN  
LASERKLASS 2**

Denna dekal med varningsanvisningar på ditt språk ersätter den engelska texten och ska sättas fast här !

A2

A3

A1

Sätt i batterier -> Batteribyte

## Huvudanvändningar:

### Driftslag :

- B1** LAX 300 G kan användas i 2 olika driftslag.
- B2** 1. som självavvägande linjelaser + lodlaser      2. som laserinstrument för markeringsarbeten utan avvägningsfunktion

### Driftslag med självavvägning:

En laserlinje kan väljas i detta läge.

### **C1** **C2** **C3** **C4** Användning

Slå på instrumentet med strömbrytaren (1b). Efter att instrumentet har slagits på syns vågräta och lodräta laserlinjer samt lodlaserpunkterna. Lasern justeras in automatiskt.

### Inställning av linjetyp :

Tryck på lägesväljaren (1a) för att ställa in den lodräta och den vågräta laserlinjen med lodlaserpunkterna samt krysslaserlinjen efter varandra. Vid för stor lutning blinkar lasern !

laser blinkar      -> Instrumentet står för snett  
+ är utanför självavvägningsområdet  
+ lasern kan inte avvägas automatiskt

### **A1** Driftslag utan avvägningsfunktion :

Strömbrytaren (1b) har slagits ifrån. I detta läge kan LAX 300 G endast slå på resp. ifrån med lägesväljaren (1a).

### **D1** **D2** Driftslag Lodfunktion

**D3**  
**E1**  
**E2**  
**E3** Stödet kan dras ut för att den undre lodpunkten ska synas bättre. Ställ upp och slå på LAX 300 G (brytare 1b). Laserstrålen som är riktad nedåt justeras mot objektet eller en markering. Markera den lodräta laserstrålens position uppåt mot rummets innertak. Laserlinjerna är alltid inkopplade samtidigt med lodlaserpunkterna. Beakta att lasermittpunkten alltid markeras !

### Granskning av kalibrering

Krysslinje- och lodlasern LAX 300 G är koncipierad för insatser på byggplatser och har lämnat vår anläggning i felfritt tillstånd. Som med alla precisionsinstrument måste kalibreringen kontrolleras regelbundet. Före varje nytt arbete, speciellt när instrumentet har varit utsatt för starka skakningar, bör en granskning genomföras.

## Horisontalkontroll

### 1. Horisontalkontroll - linjenivå

För horisontalkontrollen behöver man 2 parallella väggytor vid avstånd av minst 5 m.

1. Ställ upp LAX 300 G med avstånd som uppgår till 50 till 75 mm från en vägg A på en plan, slät yta eller montera den på ett stativ med framsidan mot väggen.
2. Sätt på instrumentet (1b).
3. Markera det synliga laserlinjekrysset på väggen A (punkt 1).
4. Vrid hela instrumentet ca.  $180^\circ$  utan att ändra på höjden av lasern.
5. Markera det synliga laserlinjekrysset på väggen B (punkt 2).
6. Ställ laserinstrumentet direkt framför väggen B.
7. Ställ in instrumentet i höjddled så att laserpunktens höjd stämmer överens med punkt 2.
8. Utan att ändra höjden på lasern, rotera den  $180^\circ$  för att placera strålen när märket på den första väggen syns (steg 3 / punkt 1).

Mät upp den lodräta sträckan mellan punkt 1 och punkt 3.

Differensen får inte vara större än:

S	maximal tillåtet värde
5 m	3,0 mm
10 m	6,0 mm
15 m	9,0 mm
20 m	12,0 mm

### 2. Horisontalkontroll - Laserlinjens lutning

Kontrollera laserlinjens lutning och exakt rak projektion

1. Markera tre punkter 1-3 i en rak linje på golvet med 5 m avstånd från varandra.
2. Positionera lasern på avstånd  $S = 5$  m från linjen exakt framför den mellersta markeringen = position X
3. Sätt på instrumentet.
4. Mät upp laserlinjens höjd vid markeringarna. Mätningar  $X_1 - X_3$
5. Flytta instrumentet.
6. Positionera lasern på avstånd  $S = 5$  m från linjen exakt framför den mellersta markeringen = position Y
7. Mät upp laserlinjens höjd vid markeringarna. Mätningar  $Y_1 - Y_3$

$$\Delta_1 = X_1 - Y_1 \quad \Delta_2 = X_2 - Y_2 \quad \Delta_3 = X_3 - Y_3$$

För differenserna gäller :

$$\Delta_{\text{ges } 1} = \Delta_1 - \Delta_2 \leq \pm 2\text{mm}$$

$$\Delta_{\text{ges } 2} = \Delta_3 - \Delta_2 \leq \pm 2\text{mm}$$

Beakta förtecknen vid beräkningen !

## Vertikalkontroll

- H<sub>1</sub> För denna granskning är det nödvändigt att skaffa en referens. Fäst t.ex. ett sänklod nära en vägg.
- H<sub>2</sub> Ställ nu laserinstrumentet framför denna referensmarkering (avstånd y). Jämför den nu med den lodräta laserlinjen.
- H<sub>3</sub> På en längd av 2 m ska avvikelserna av laserlinjens mittpunkt till referensmarkeringen inte överstiga 1 mm.

## Lotkontroll

- I<sub>1</sub> 1. Sätt på instrumentet.
- I<sub>1</sub> 2. Placera lasern så att dess nedstråle befinner sig ovanför referensmärket på golvet.
- I<sub>2</sub> 3. Lokalisera läget på uppstrålen på innertaket och gör ett märke.
- I<sub>2</sub> 4. Rotera lasern 180° och rikta upp nedstrålen på nytt ovanför referensmärket på golvet.
- I<sub>2</sub> 5. Lokalisera läget på uppstrålen på innertaket och gör ett märke.
- I<sub>2</sub> 6. Mät skillnaden mellan de två märken på innertaket. vilket kommer att vara dubbelt så stort som det aktuella felet. Differensen får inte uppgå till mer än: 3 mm på 5 m !

## K Batteribytel

Öppna batterilocket (4) i pilens riktning, sätt i nya batterier enligt beskrivningen i batterifacket. Även passande ackumulatörer kan användas.

## Tekniset tiedot

Lasertyp:	Grön diodlaser, Pulsade laserlinjer, våglängd 510 - 530 nm	
Utgångseffekt:	< 1 mW, laserklass 2 enligt IEC 60825-1:2014	
Självavvägningsområde*:	ca. ± 4,5°	
Avvägningsexakthet :		
A <sub>6</sub> Horisontal laserlinje*:	L <sub>1</sub> = ± 0,3 mm/m	laserlinjens mitt
A <sub>7</sub> Laserlinjens lutning*:	L <sub>2</sub> = ± 0,2 mm/m	laserlinje
Uppstrålens precision*:	L <sub>3</sub> = ± 0,3 mm/m	
Nedstrålens precision*:	L <sub>4</sub> = ± 0,4 mm/m	
Batterier:	x 1,5 V Mignonceller Alkaline, storlek AA, LR6	
Driftstid:	upp till 15 timmar (Alkaline)**	
Arbetstemperaturområde:	-10 °C till +50 °C	
Lasertemperaturområde:	-25 °C till +70 °C	

Med reservation för tekniska ändringar.

\* När den hanteras inom det specificerade temperaturintervallet

\*\* Vid användning med en linje och lodpunkt