

Laser distance measurer

LD 520



STABILA®



Etablera instrument	2
Introduktion	2
Översikt	2
Mätdisplay	3
Valdisplay	3
Pointfinder (Viewscreen)	4
Lägga in batterier	4
Funktioner	5
Starta/Stänga av	5
Rensa	5
Meddelandekoder	5
Multifunktionellt bakstycke	5
Permanent / Minimum-Maximummätning	5
Lägg till / Subtrahera	6
Pointfinder (Viewscreen)	6
Inställningar	7
Översikt	7
Lutningsenheter	7
Längdenheter	8
Ljud PÅ/AV	8
Digital nivå PÅ/AV	8
In-/aktivera tangentbordet	9
Starta med tangentbord	9
In-/aktivera Bluetooth Smart	9
Kalibrera lutningssensor (lutningskalibrering)	10
Anpassade favoriter	11
Belysning	11
Offset	12
Reset	12
Funktioner	13
Översikt	13
Timer	13
Räknare	13
Justera mätreferens / stativ	14

Minne	14
Enkel längdmätning	15
Smart horisontellt läge	15
Lutningssökning	15
Area	16
Volym	17
Rumsvinkelfunktion	18
Lång räckvidd	18
Avancerad mätning	19
Objekt med fall	20
Sök höjd	21
Trapets	22
Utsättning	23
Pythagoras (2 punkter)	24
Pythagoras (3 punkter)	25

Tekniska data	26
----------------------------	----

Meddelandekoder	27
------------------------------	----

Underhåll	27
------------------------	----

Garanti	27
----------------------	----

Säkerhetsföreskrifter	27
------------------------------------	----

Ansvarsområden	27
Tillåten användning	28
Förbjuden användning	28
Risker vid användande	28
Begränsningar i användande	28
Avfallshantering	28
Elektromagnetisk acceptans EMV	29
Användning av instrumentet med Bluetooth®	29
Laserklassificering	29
Produktetikettering	29

Introduktion

 Läs igenom säkerhetsanvisningar och handbok noga innan du använder instrumentet första gången.

 Personal med instrumentansvar måste försäkra sig om att alla användare förstår och följer dessa föreskrifter.

Symbolerna har följande innebörd:

VARNING

Indikerar en potentiellt farlig situation vilken, om den inte undviks, kan resultera i svåra skador för användaren eller användarens död.

OBSERVERA

Indikerar en potentiellt farlig situation vilken, om den inte undviks, kan resultera i mindre skador för användaren, men avsevärd materiell och finansiell skada samt miljömässig påverkan.

 Viktiga avsnitt, som bör följas vid praktisk hantering, därför att de möjliggör att instrumentet används på ett tekniskt korrekt och effektivt sätt.

Översikt

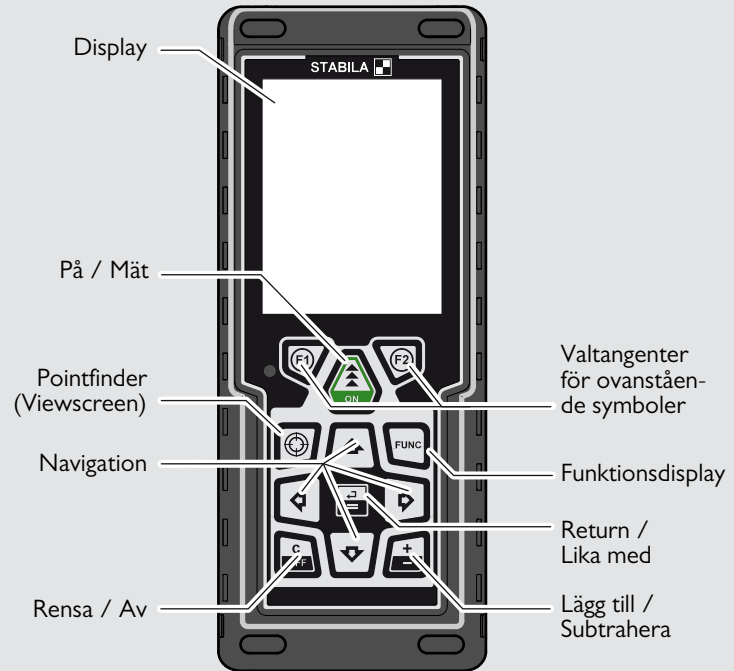

Mätdisplay

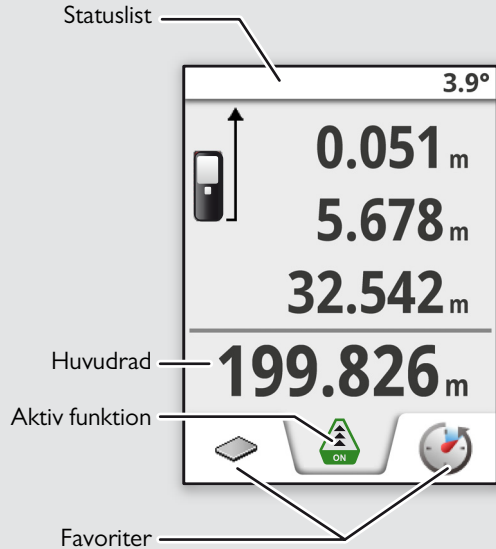

Valdisplay

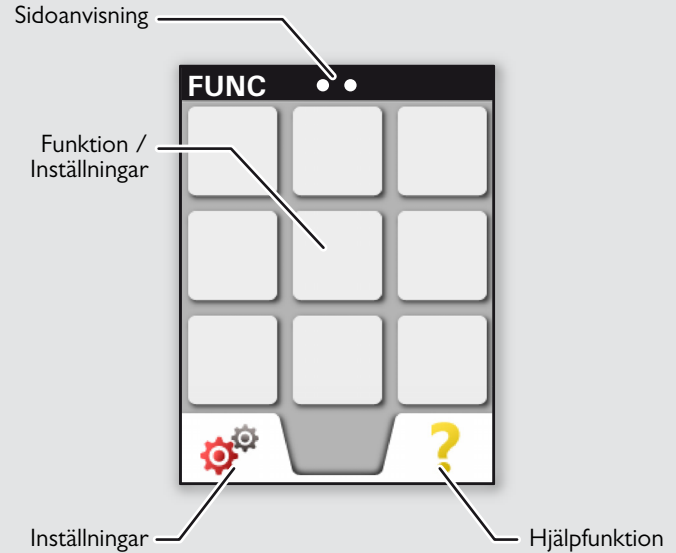

Pointfinder (Viewscreen)

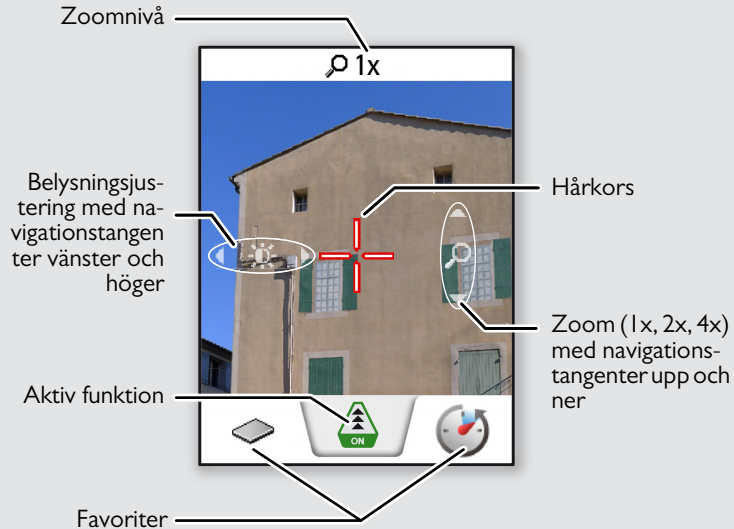

Lägga in batterier

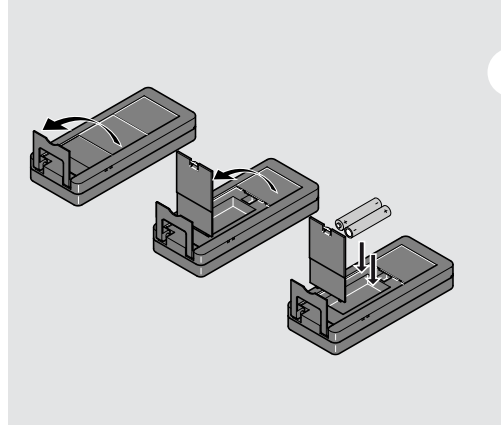

i

Använd inte zinkbatterier för att säkra pålitlig användning. Vi rekommenderar att använda batterier med hög kvalitet. Ladda batterierna när batterisymbolen blinkar.

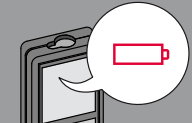

Starta/Stänga av

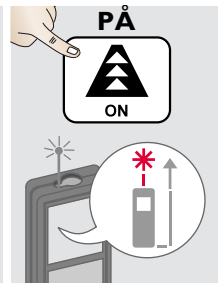

Instrumentet är avstängt.

i Instrumentet stänger av automatiskt om ingen tangent trycks inom 180 sek.

Rensa



Ångra senaste funktion.

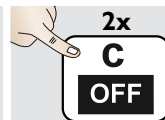

Lämna aktuell funktion, gå till standardläge.

Meddelandekoder

Om infoikonen visas med ett nummer, se instruktionerna i avsnitt "Meddelandekoder". Exempel:

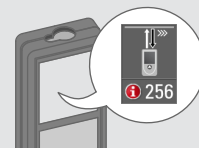

Multifunktionellt bakstycke

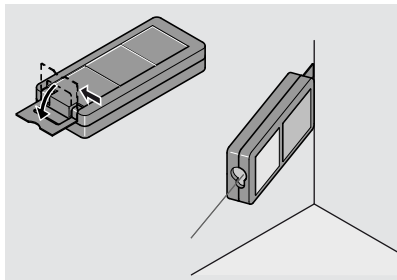
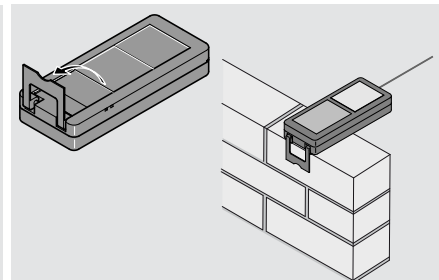

i Bakstyckets orientering känns av automatiskt och nollpunkten justeras motsvarande.

Permanent / Minimum-Maximummätning

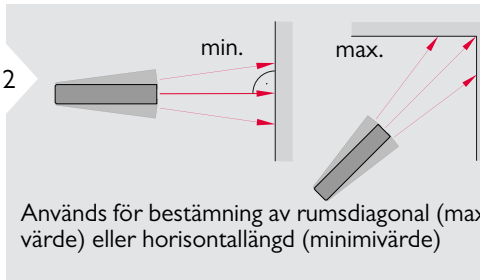

Används för bestämning av rumsdiagonal (maximalvärde) eller horisontallängd (minimivärde)

Mått minimum- och maximumlängd visas (min, max.). Senaste mått värde visas i huvudraden.



Lägg till / Subtrahera

1 7.332 m

2 Nästa mätning adderas till föregående.

3 7.332 m
12.847 m

4 20.179 m

i Upprepa detta vid behov. Samma tillvägagångssätt kan användas för att lägga till eller subtrahera areor eller volymer.

Pointfinder (Viewscreen)

1

2 4x
2x
1x

3

4 Lämna Pointfinder (Viewscreen)

i Detta är till stor hjälp vid mätning utomhus. Den integrerade sökaren (viewscreen) visar målet i displayen. Instrumentet mäter i mitten av hårkorset även om inte laserpunkten syns. Parallellfel uppstår när sökarkameran används för nära mål, laserpunkten ligger utanför hårkorset. Använd den riktiga laserpunkten i detta fall.

Översikt

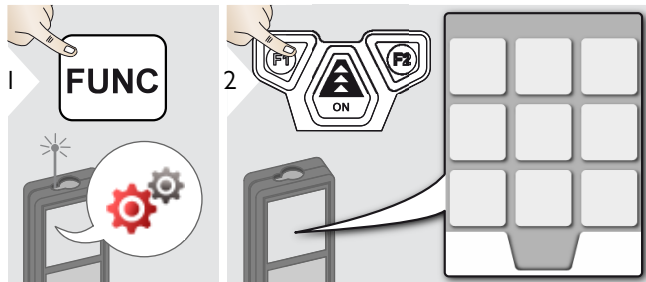

	Lutningsenheter
	Längdenheter
	Ljud
	Digital nivå
	Knapplås
	Bluetooth®
	Lutningskalibrering
	Favoriter
	Belysning
	Offset
	Reset
	Information

Lutningsenheter

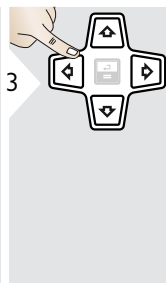
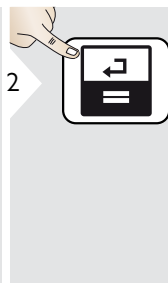
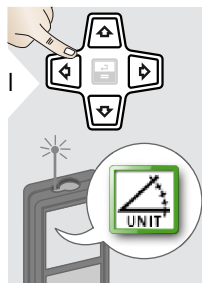

Växla mellan olika enheter:

360.0°	0.00 %
± 180.0°	0.0 mm/m
± 90.0°	0.00 in/ft



Bekräfta inställning.

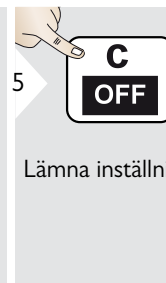

Lämna inställningar.

Längdenheter

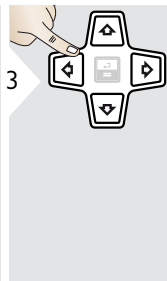
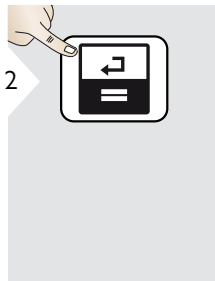
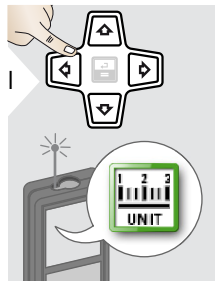

Växla mellan olika enheter:

0.00 m	0.00 ft
0.000 m	0.00 in
0.0000 m	0 1/32 in
0.0 mm	0'00" 1/32



Ljud PÅ/AV

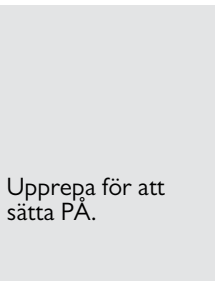
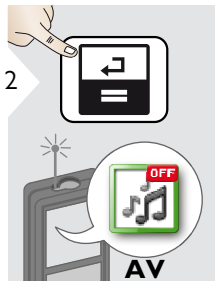
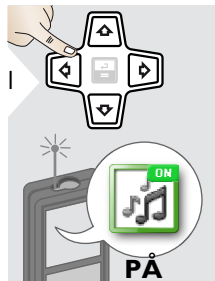

Digital nivå PÅ/AV

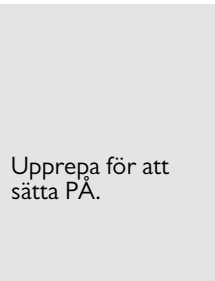
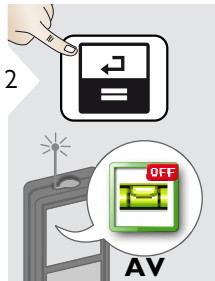
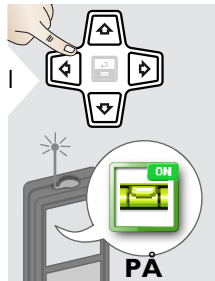

i Den digitala nivån visas i statusfältet.

In-/aktivera tangentbordet

1

2

Upprepa för att inaktivera.

AV

PÅ

Starta med tangentbord

3

1

2

Lämna inställningar.

inom 2 sek

In-/aktivera Bluetooth Smart

1

2

3

Upprepa för att sätta PÅ.

PÅ

AV

Lämna inställningar.

i Standardläge: Bluetooth är aktiverad. Bluetooth-ikonen i statusrader visas om instrumentet är anslutet till Bluetooth.

i Aktivera Bluetooth Smart i Inställningar. Anslut instrumentet till din Smartphone, I-pad, bärbar dator, ... Den faktiska mätningen överförs automatiskt om Bluetooth-anslutningen är etablerad. Tryck = för att överföra ett resultat från huvudraden. Bluetooth inaktiveras när lasermätaren stängs av. Den effektiva och innovativa Bluetooth Smart modulen (med ny Bluetooth standard V4.0) fungerar tillsammans med alla Bluetooth Smart Ready enheter. Alla andra Bluetooth-enheter stöder inte den strömsparande Bluetooth Smart modulen som är integrerad i instrumentet.

Vi ansvarar inte för användning av fri mjukvara och vi är inte förpliktade att tillhandahålla korrigering eller utveckla uppgradering. Appar för Android® eller Mac iOS finns att köpa på internet.

Kalibrera lutningssensor (lutningskalibrering)

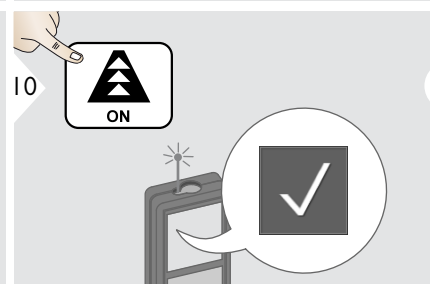
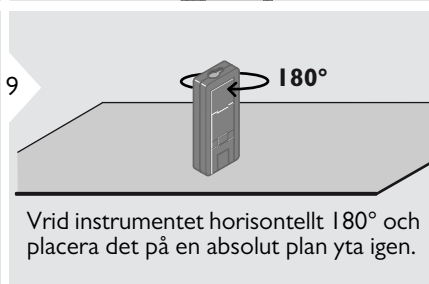
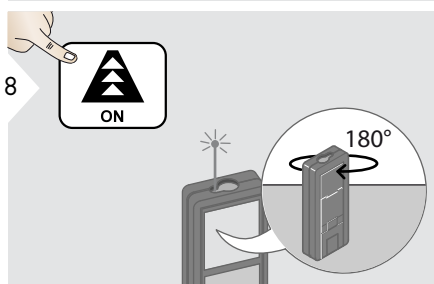
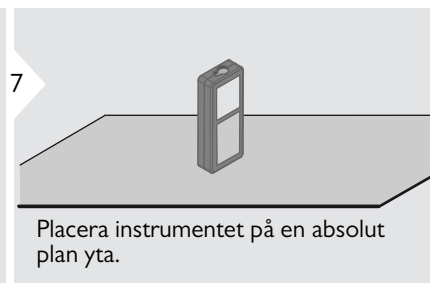
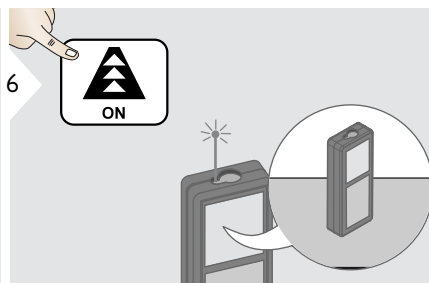
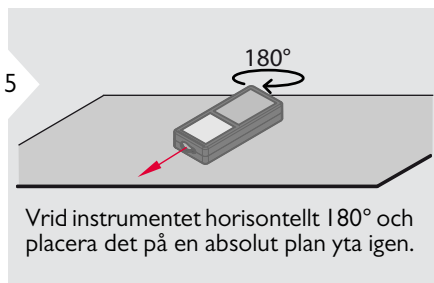
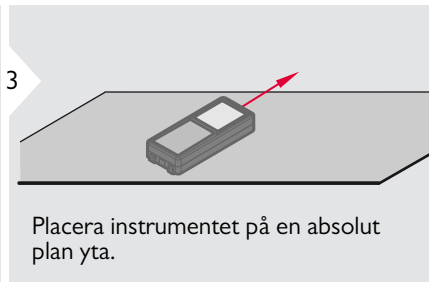
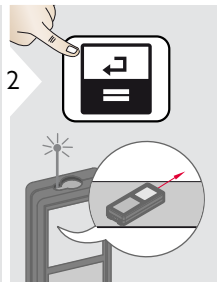
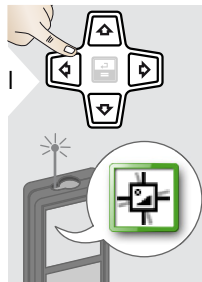

i Instrumentet återgår till normalt läge efter 2 sek.

Anpassade favoriter

1

2

3

4

5

Välj favoritfunktion.

Tryck vänster eller höger valtangent. Funktionen anges som favorit ovanför motsvarande valtangent.

Lämna inställningar.

i Välj dina favoritfunktioner för snabb återkomst.

Genväg: Tryck en valtangent i 2 sek. i mätläge.

Belysning

1

2

3

4

5

Välj ljusstyrka.

Bekräfta inställning.

Lämna inställningar.

i Sänk ljusstyrkan för att spara ström.

Offset

1

2

3 Välj siffra.

4 Justera siffra.

5 Bekräfta värde.

6

Lämna inställningar.

i Ett offset adderar eller subtraherar ett speciellt värde automatiskt till eller från alla mätningar. Denna funktion tillåter toleranser. Offset-ikonen visas.

Reset

1

2

3 Bekräfta igen med valtangenter:
Ignorera: Bekräfta:

4

Lämna inställningar.

i Reset återställer instrumentet till fabriksinställningar. Alla anpassade inställningar och minnen raderas.

Översikt

	Timer	Lutningssökning	Mäta objekt med fall
	Räkare	Area	Sök höjd
	Justera mätreferens	Volym	Trapets
	Minne	Triangelarea	Utsättning
	En avståndsmätning	Lång räckvidd	Pythagoras 1
	Smart horisontellt läge	Avancerad mätning	Pythagoras 2

Timer

-
-
- Välj utlösningstid.
- Bekräfta inställning.

i Självutlösaren startar när PÅ/Mät-tangenten trycks.

Räkare

-
-
- Välj tangent i displayen.

i Mätningresultatet i huvudraden överförs till räknaren och kan användas för ytterligare beräkningar. Ft/in enheter konverteras till ft/in decimal.

Bekräfta varje tangent.

Använd valtangenterna för att rensa eller visa resultat.

Justera mätreferens / stativ

1

2

3

Avståndet mäts från instrumentets baksida (standardinställning).

Avståndet mäts från instrumentets framsida (låssymbol = permanent).

Avståndet mäts alltid från stativets gänga.

4

Bekräfta inställning.

i Referensvärdet återgår till standardinställning (instrumentets bakkant) om instrumentet stängs av.

Minne

1

2

3

4

Växla mellan mätningar.

Radera minne.

Överta värdet för andra funktioner.

i Genväg

12.208 m

6.554 m

23.889 m

8.449 m

Enkel längdmätning



Mätbara ytor:
Mätfel kan uppstå vid mätning mot färglösa vätskor, glasskivor, styropor eller liknande ljusgenomsläpande ytor eller mot högljansiga ytor. Mättiden ökar mot mörka ytor.

Smart horisontellt läge

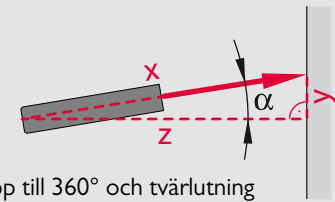
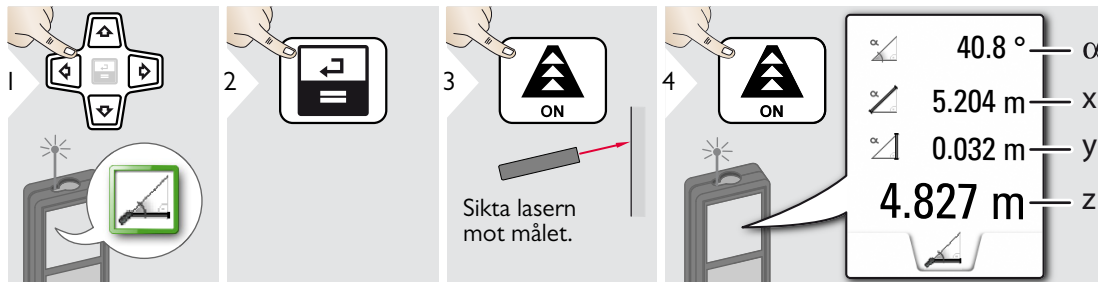

(upp till 360° och tvärlutning på $\pm 10^\circ$)

Lutningsökning

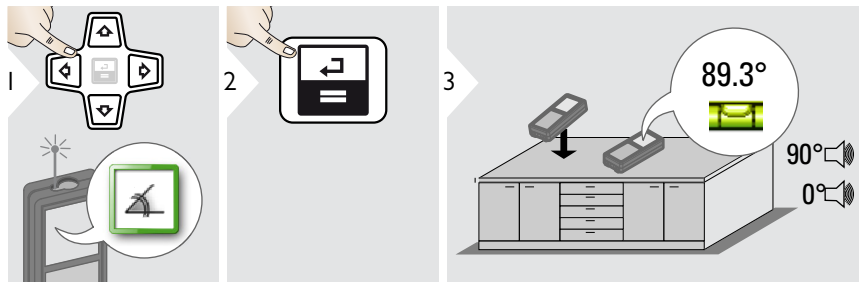

Lutningen visas permanent. Instrumentet pipar vid 0° och 90°. Idealisk för horisontella eller vertikala justeringar.

◆ Area

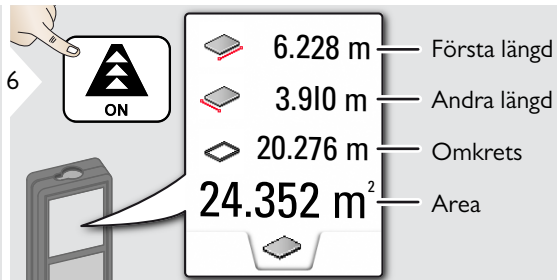
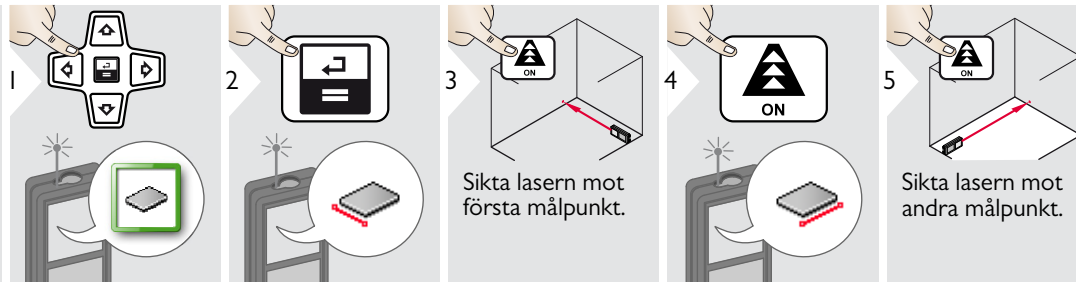

i Resultatet visas i huvudraden och uppmätt värde ovanför.
 Delmätningar / målarfunktion:
 Tryck + eller - innan första mätningen. Mät och lägg till eller subtrahera längder. Avsluta med =. Mät längd 2.

Volym

1

2

3 Sikta lasern mot första målpunkt.

4

5 Sikta lasern mot andra målpunkt.

6

7 Sikta lasern mot tredje målpunkt.

8

	5.744 m	Första längd
	2.338 m	Andra längd
	2.431 m	Tredje längd
	32.653 m³	Volym

9

Använd Upp/Ner-tangenterna för att visa flera resultat.

	13.430 m ²	Tak/golvarea
	39.300 m ²	Väggarea
	16.164 m	Omkrets

▲ Rumsvinkelfunktion

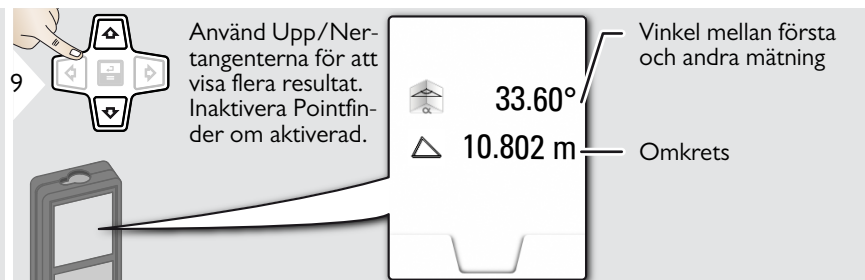
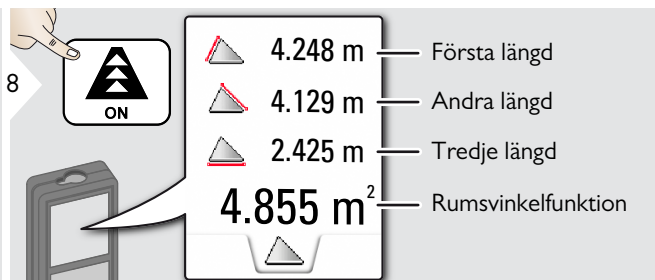
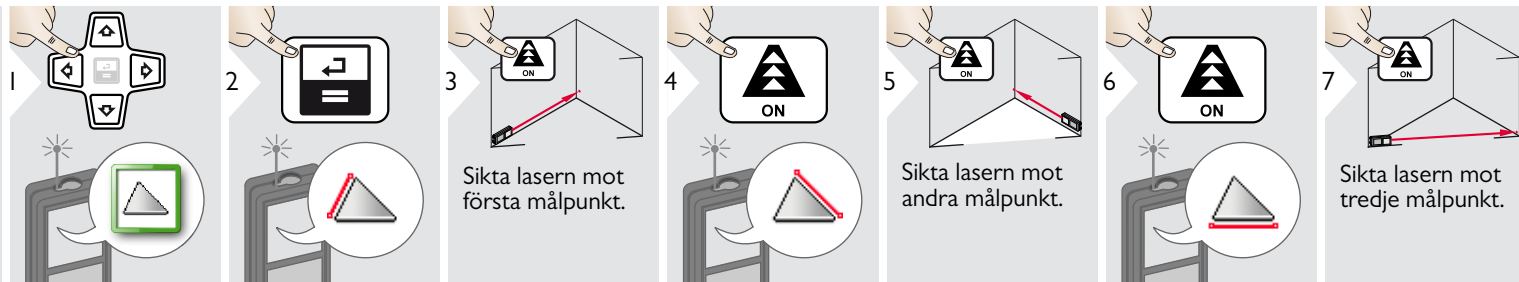

LR Lång räckvidd

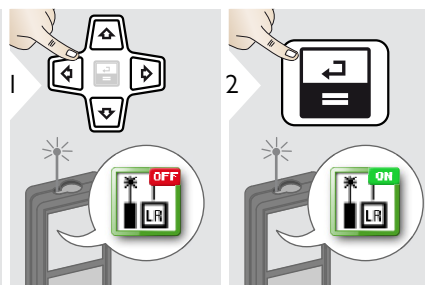

i Läget för lång räckvidd möjliggör mätning av olika mål vid ogynnsamma förhållanden, t.ex. mycket ljus eller dåligt reflekterande yta. Mätningstiden ökar. En ikon i statusraden visar om funktionen är aktiv.

 Avancerad mätning

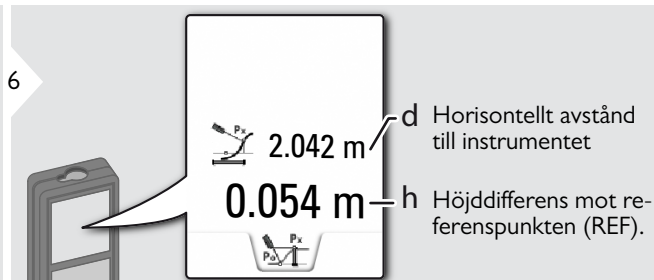
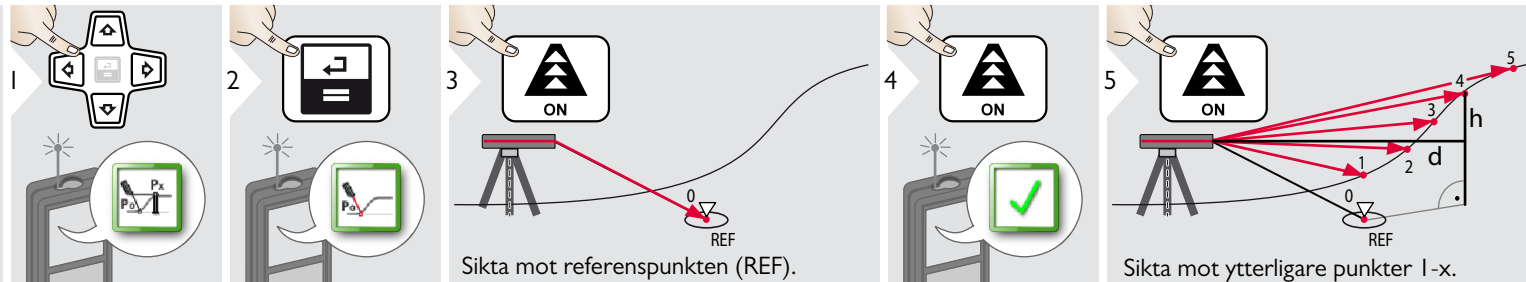

i Idealisk för mätning av högdifferenser mot en referenspunkt. Kan även användas för att mäta profiler och terräng. Horisontell längd och höjd visas för varje följande punkt när referenspunkten är uppmätt.

 **Objekt med fall**

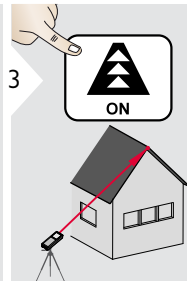
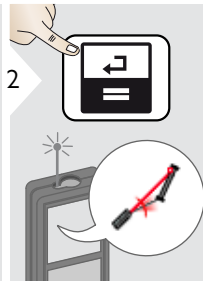
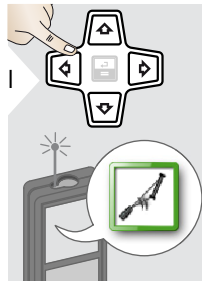



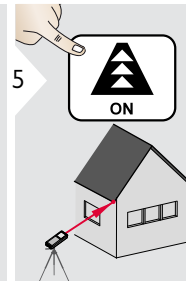

Sikta lasern mot
övre målpunkt.

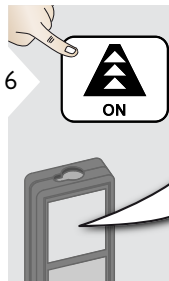

Sikta lasern mot
lägre målpunkt.



	11.00 °	P2 vinkel
	30.367 m	P2 längd
	-3.440 m	Vertikalt höjd mellan båda punkter
	5.452 m	Längd mellan båda punkter

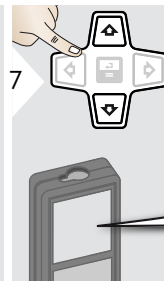

Använd Upp/Ner-
tangentera för att
visa flera resultat.
Inaktivera Pointfinder
om aktiverad.

	39.10 °	Inkluderad vinkel mel- lan båda punkter
	-4.230 m	Horisontell längd mel- lan båda punkter

i

Indirekt avståndsmätning mellan 2 punkter med ytterligare resultat. Idealisk för applikationer som längd och fall för ett tak, skorshöjd,...

Det är viktigt att instrumentet placerad i samma vertikala plan som de 2 uppmätta punkterna. Planet definieras med linjen mellan de 2 punkterna.

Sök höjd

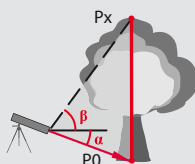
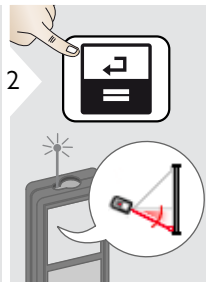
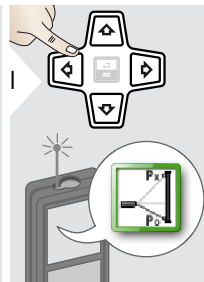

Sikta lasern mot lägre punkt.

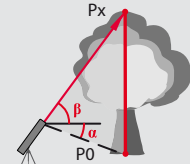

Sikta lasern mot de övre punkterna och vinkeln/ höjdsökningen startar automatiskt.

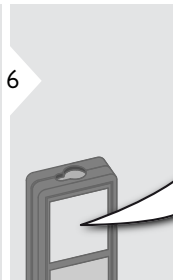

-10.55° — α
 6.271 m — $P0$
 29.89° — β = Sökvinkel om instrumentet är startat på stativ
 3.475 m — y = Sökhöjd om instrumentet är startat på stativ

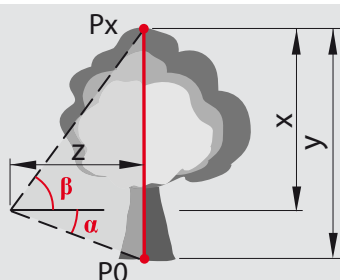

-10.55°
 6.271 m
 44.80°
 8.478 m

Stoppar sök höjd.

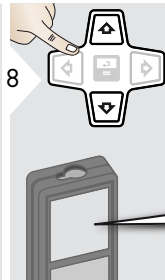

Använd Upp/Nertangenterna för att visa flera resultat. Inaktivera Pointfinder om aktiverad.

7.160 m — z



Höjden för byggnader eller träd utan passande reflekterande punkter kan mätas. Vid den lägre punkten mäts avstånd och lutning, vilket kräver en reflekterande målyta. Den övre punkten kan mätas med sökaren / hårkorset och behöver ingen reflekterande yta eftersom endast lutningen mäts.

1 Trapets

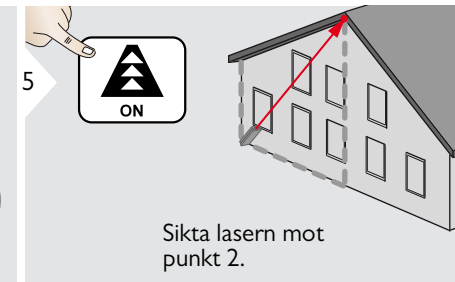
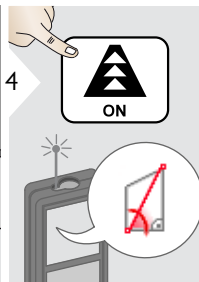
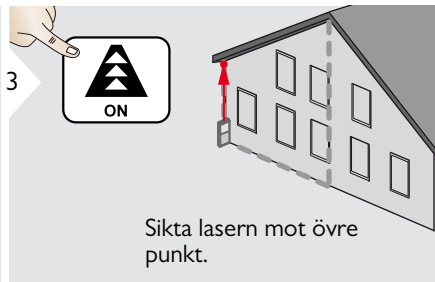
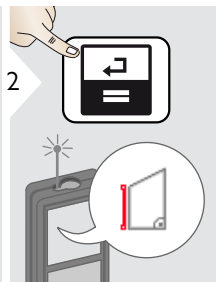
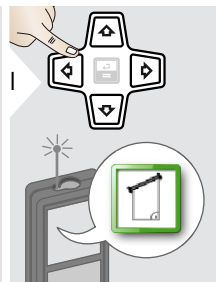

13.459 m — h
 16.440 m — y
 70.80° — β
 5.790 m — x

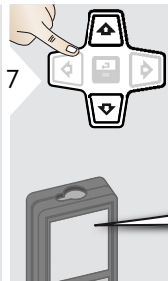
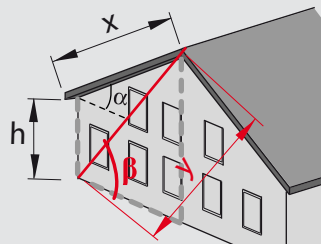

Använd Upp/Ner-tangenterna för att visa flera resultat. Inaktivera Pointfinder om aktiverad.

78.383 m² — Trapetsarea
 20.9° — α

Utsättning

Två olika avstånd (a och b) kan matas och användas vid olika definierade mätlängder.

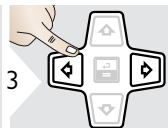
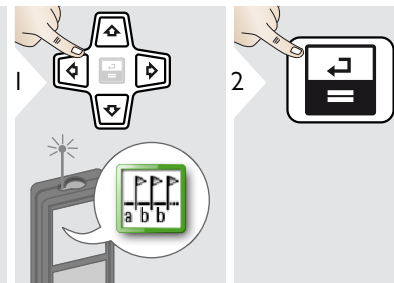
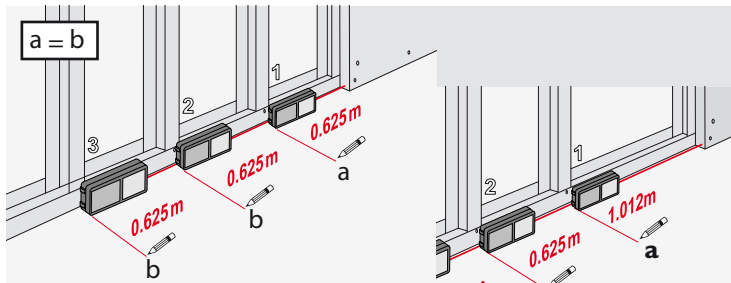

Välj siffra.

1.012 m

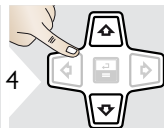

Justera siffra.

1.012 m

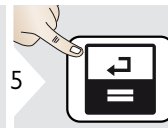

Bekräfta värde "a".

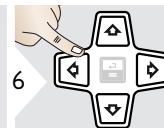

Justera värde "b".

0.625 m



Bekräfta värde "b" och starta mätning.

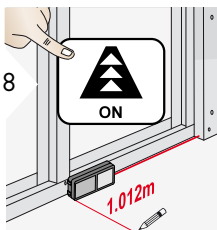

Flytta instrumentet långsamt längs utsättningslinjen. Avståndet till nästa utsättningspunkt visas.

0.240 m fattas till nästa 0.625 m avstånd.

Nästa utsättningslängd

0.625 m

0.240 m

i Instrumentet piper när man närmar sig en utsättningspunkt med mindre än 0.1 m. Funktionen kan stoppas RENSA/AV-tangenten.

Pythagoras (2 punkter)

1

2

3

4

5

6

Sikta lasern mot första mål.

Sikta lasern mot andra mål.

25.133 m

21.383 m

13.207 m

ON

ON

ON

ON

ON

Resultatet visas i huvudraden.
Tryck mättangenten 2 sek i denna funktion för att aktivera minimum eller maximummätning automatiskt.

Vi rekommenderar att endast använda Pythagoras för indirekt horisontell mätning.
För höjdmätning (vertikal) är det mera exakt att använda en funktion med lutningsmätning.

Pythagoras (3 punkter)

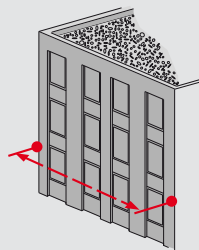
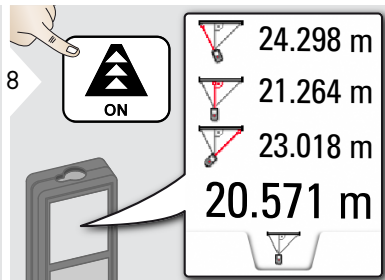
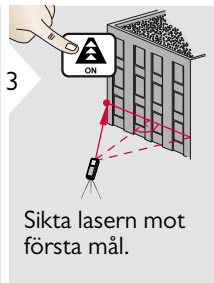
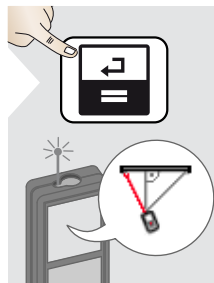
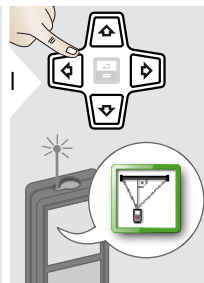

i

Resultatet visas i huvudraden.
Tryck mättangenten 2 sek i denna funktion för att aktivera minimum eller maximummätning automatiskt.

Vi rekommenderar att endast använda Pythagoras för indirekt horisontell mätning.
För höjdmätning (vertikal) är det mera exakt att använda en funktion med lutningsmätning.

Avståndsmätning	
Typisk mättolerans *	± 1.0 mm / ~1/16" ***
Maximal mätning tolerans**	± 2,0 mm / 0,08 in ***
Typisk räckvidd*	200 m / 660 ft
Räckvidd vid ogynnsamma förhållanden ****	80 m / 260 ft
Minsta displayenhet	0.1 mm / 1/32 in
Power Range Technology™	Ja
Ø Laserpunkt i längder	6 / 30 / 60 mm (10 / 50 / 100 m)
Lutningsmätning	
Mättolerans mot laserstråle****	± 0.2°
Mättolerans mot hus*****	± 0.2°
Räckvidd	360°
Allmänt	
Laserklass	2
Lasertyp	635 nm, < 1 mW
Skyddsklass	IP54
Auto. avstängn. laser	efter 90 s
Auto. avstängn. instrument	efter 180 s
Bluetooth® Smart	Bluetooth v4.0
Räckvidd för Bluetooth®	10 m
Batteritid (2 x AA)	upp till 5000 mätningar
Mått (H x D x B)	144 x 58 x 31,9 mm 5,7 x 2,3 x 1.3 in
Vikt (inkl. batterier)	199 g / 7,02 oz
Temperaturområde:	
- Förvaring	-25 till 70 °C -13 till 158 °F
- Drift	-10 till 50 °C 14 till 122 °F

* gäller för 100 % reflekterande yta (vitmålad vägg), dålig bakgrundsbelysning, 25 °C

** gäller för 10 till 100 % reflekterande yta, mycket bakgrundsbelysning, - 10 °C till + 50 °C

*** Tolerans gäller från 0.05 m till 10 m med noggrannhetsnivå 95%. Maximal tolerans kan sjunka till 0,1 mm/m mellan 10 m till 30 m och till 0.20 mm/m vid avstånd mellan 30 m till 100 m och till 0.30 mm/m för avstånd över 100 m

**** gäller för 100 % reflekterande yta, bakgrundsbelysning ca 30'000 lux

***** efter användarkalibrering. Ytterligare vinkelavvikelse på +/- 0.01° per grad upp till +/-45° i varje kvadrant. Gäller vid rumstemperatur. Den maximala avvikelsen ökar med +/- 0.1° för hela drifttemperaturen.
+/-0.1°.

i Använd ett stativ för noggranna indirekta resultat. Tvärlutning bör undvikas för noggranna lutningsmätningar.

Funktioner	
Längdmätning	Ja
Min/Max mätning	Ja
Permanent mätning	Ja
Utsättning	Ja
Addition/Subtraktion	Ja
Area	Ja
Triangelarea	Ja
Volym	Ja
Trapets	Ja
Målarfunktion (area med delmätning)	Ja
Pythagoras	2 punkter, 3 punkter
Smart horisontellt läge / Indirekt höjd	Ja
Avancerad mätning	Ja
Lutningssökning	Ja
Objekt med fall	Ja
Sök höjd	Ja
Minne	30 displayer
Ljud	Ja
Belyst färgdisplay	Ja
Multifunktionellt bakstycke	Ja
Pointfinder (Viewscreen)	4xZoom
Digital nivå	Ja
Bluetooth® Smart	Ja
Anpassade favoriter	Ja
Timer	Ja
Lång räckvidd	Ja
Räknare	Ja

Kontakta återförsäljaren om meddelandet **Error** inte visas när instrumentet har startats upprepade gånger.

Om meddelandet **InFo** visas med ett nummer, tryck Rensa-tangenten och följ instruktionerna:

Nr.	Orsak	Åtgärd
156	Tvårlutning över 10°	Håll instrumentet utan tvårlutning.
162	Kalibreringsfel	Kontrollera att instrumentet är placerat på en absolut horisontell och plan yta. Upprepa kalibreringen. Om felet fortfarande kvarstår, kontakta återförsäljaren.
204	Fel i beräkningen	Gör om mätningen.
240	Dataöverföringsfel	Upprepa proceduren.
252	För hög temperatur	Låt instrumentet svalna.
253	För låg temperatur	Värm instrumentet.
255	Mottagen signal för svag, mättid för lång	Byt målyta (t.ex. vitt papper).
256	Mottagen signal för stark	Byt målyta (t.ex. vitt papper).
257	För mycket bakgrundsljus	Skugga målytan.
258	Mätning utanför mäträckvidd	Justera räckvidd.
260	Laserstråle bruten	Upprepa mätning.

- Rengör instrumentet med mjuk fuktig duk.
- Doppa inte instrumentet i vatten.
- Använd inga aggressiva rengöringsmedel eller lösningsmedel.

Garanti

Stabila lämnar två års garanti för instrumentet.

Ytterligare information finns på Internet: www.stabila.de

Personal med instrumentansvar måste försäkra sig om att alla användare förstår och följer dessa föreskrifter.

Ansvarsområden

Ansvarsområde för tillverkare av originalutrustning:

STABILA Messgeräte
Gustav Ullrich GmbH
P.O. Box 13 40 / D-76851 Annweiler
Landauer Str. 45 / D-76855 Annweiler

USA/Kanada:

STABILA Inc.
332 Industrial Drive
South Elgin, IL 60177
1.800.869.7460

Ovanstående företag är ansvarig för att leverans av instrumentet, inklusive handbok, sker i ett totalt säkert tillstånd. Ovanstående företag är inte ansvarig för tillbehör från annan tillverkare.

Instrumentansvariges åligganden:

- Att förstå säkerhetsinstruktionerna för instrumentet och instruktionerna i handboken.
- Att känna till lokala säkerhets- och arbetarskyddsföreskrifter.
- Se alltid till att obehöriga inte får tillgång till instrumentet.

Tillåten användning

- Mätning av avstånd
- Lutningsmätning
- Dataöverföring med Bluetooth®

Förbjuden användning

- Användning av instrumentet utan instruktioner
- Användning utanför angivna gränser
- Inaktivering av säkerhetssystem och eliminering av förklarande text eller varningsetiketter
- Öppna instrumentet med hjälp av verktyg (t.ex. skruvmejsel)
- Modifiering eller konvertering av instrumentet
- Användning av tillbehör från annan tillverkare utan medgivande.
- Medvetet blanda annan person, även i mörker
- Otillräckliga förebyggande säkerhetsanordningar vid uppställning av instrument (t.ex. vid mätningar av vägar eller byggnadsplatser)
- Medvetet eller oansvarig hantering på byggnadsställningar vid användning av stege när mätning pågår i närheten av drifttagna maskiner eller nära oskyddade maskiner eller installationer
- Direkt inriktning mot solen

Risker vid användande



VARNING

Se upp för felaktiga mätningar om ett defekt instrument används, efter ett fall eller andra otillåtna påfrestningar resp. förändringar av instrumentet. Utför periodiska kontrollmätningar.

Särskilt efter onormal påfrestning och före/efter viktiga mätningar.



OBSERVERA

Försök inte själv att reparera instrumentet. Vänligen kontakta din återförsäljare vid defekt instrument.



VARNING

Ändringar och modifikationer, utan användarens uttryckliga tillstånd, kan inskränka användarens rätt att använda instrumentet.

Begränsningar i användande



Se kapitel Tekniska data.

Instrumentet är anpassat för användning i miljö lämpad för människor. Använd inte instrumentet i aggressiv eller explosiv miljö.

Avfallshantering



OBSERVERA

Tomma batterier får inte avfallshanteras som hushållssopor. Tänk på miljön och lämna in batterierna till närmaste återvinningsstation enligt gällande miljölagstiftning.

Instrumentet får inte avfallshanteras som hushållssopor.

Se till att instrumentet skrotas på ett sådant sätt att nationella regler efterlevs.



Följ nationella och landsspecifika regler.

Information om avfallshantering kan laddas hem från vår hemsida.

Elektromagnetisk acceptans EMV

⚠ VARNING

Instrumentet uppfyller kraven för gällande regler och normer.

Möjligheten för inverkan på annan utrustning kan trots detta inte uteslutas.

Användning av instrumentet med Bluetooth®

⚠ VARNING

Elektromagnetisk strålning kan förorsaka störningar i annan utrustning, (t.ex. pacemakers eller hörapparater) och i flygplan. Den kan även påverka människor och djur.

För säkerhets skull:

Även om instrumentet uppfyller sträng standard och regler kan inte möjligheten att människor och djur påverkas, helt elimineras.

- Använd inte instrumentet i närheten av bensinstationer, kemiska anläggningar eller annat område där explosionsrisk förekommer eller vid pågående sprängning.
- Använd inte instrumentet i närheten av medicinsk utrustning.
- Använd inte instrumentet i flygplan.
- Använd inte instrumentet i närheten av kroken under långre tid.

Laserklassificering

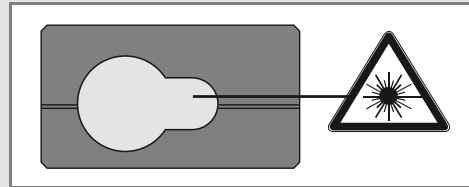

Instrumentet genererar en synlig laserstråle utgående från instrumentet:

Instrumentet motsvarar laserklass 2 enligt:

- IEC60825-1 : 2014 Lasersäkerhet

Laserklass 2 produkter:

Titta inte in i laserstrålen och rikta den inte mot andra personer i onödan. Skydd av ögat uppstår normalt genom bortvändningsreaktioner och blinkreflexen.

⚠ VARNING

Det kan vara farligt att titta in i strålen med ett optiskt instrument t.ex. kikare, teleskop.

⚠ OBSERVERA

Titta inte in i laserstrålen, det kan vara farligt för ögonen.

Beskrivning	Värde
Maximal topp-impulsut effekt	0.95 mW
Frekvens	635 nm
Pulstid	> 400 ps
Pulsfrekvens	320 MHz
Stråldivergens	0.16 x 0.6 mrad

Produktetikettering

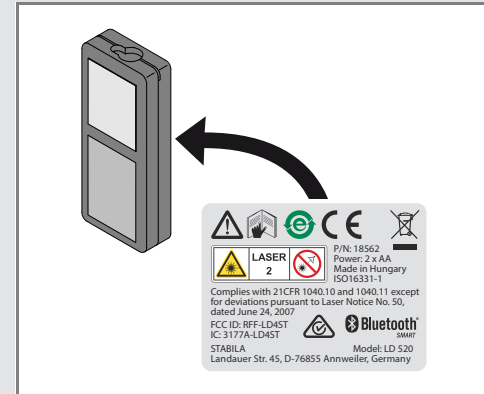

Illustrationer, beskrivningar och tekniska specifikationer är icke bindande och kan ändras vid behov.



STABILA Messgeräte
Gustav Ullrich GmbH

P.O. Box 13 40 / D-76851 Annweiler
Landauer Str. 45 / D-76855 Annweiler

Tel.: 00 49 (0) 63 46 / 309 - 0
Fax: 00 49 (0) 63 46 / 309 - 480

e-mail: info@stabila.de
www.stabila.de

USA

Canada

STABILA Inc.

332 Industrial Drive
South Elgin , IL 60177

1.800.869.7460

www.stabila.com