

Laser distance measurer

LD 520



STABILA®



Cihazın Kurulumu	2
Giriş	2
Genel bakış	2
Temel ölçüm ekranı	3
Seçim ekranı	3
Nokta vizör (Görüntü ekranı)	4
Pillerin takılması	4
İşlemler	5
Açma/Kapama İşlemi	5
Silme	5
Mesaj Kodları	5
Çok işlevsel uç parça	5
Kesintisiz / Minimum-Maksimum ölçüm	5
Ekleme / Çıkarma	6
Nokta vizör (Görüntü ekranı)	6
Ayarlar	7
Genel bakış	7
Eğim birimleri	7
Uzaklık birimleri	8
Bip Açık/Kapalı	8
Dijital tesviye Açık/Kapalı	8
Tuş kilidini etkinleştirme/devre dışı bırakma	9
Tuş kilidini açma	9
Bluetooth Smart'ı etkinleştirme/devre dışı bırakma	9
Eğim sensörünün ayarlanması (Eğim Kalibrasyonu)	10
Kişiselleştirilmiş sık kullanılanlar	11
Işıklandırma	11
Ofset	12
Sıfırlama	12
İşlevler	13
Genel bakış	13
Zamanlayıcı	13
Hesap Makinesi	13
Ölçüm referansının ayarlanması / üçayak	14

Bellek	14
Münferit uzaklık ölçümü	15
Akıllı Yatay Mod	15
Eğim izleme	15
Alan	16
Hacim	17
Üç köşeli alan	18
Uzun menzil modu	18
Kot-profil ölçümü	19
Eğimli nesnelere	20
Yükseklik izleme	21
Trapez	22
İşaretleme	23
Pisagor (2 noktalı)	24
Pisagor (3 noktalı)	25

Teknik Veriler

Mesaj Kodları

Bakım

Garanti

Emniyet Talimatnamesi

Sorumluluk Alanları	27
Cihazın uygun kullanım şekilleri	28
Aykırı kullanım	28
Kullanırken Ortaya Çıkabilecek Tehlikeler	28
Kullanım Alanı Sınırları	28
Elden çıkarma	28
Elektromanyetik Uyumluluk (EMC)	29
Ürünün Bluetooth® ile kullanımı	29
Lazer Sınıfı	29
Etiket Yazıları	29

Giriş

 İlk kullanımdan önce, güvenlik talimatlarının ve kullanma kılavuzunun dikkatle okunması gerekmektedir.

 Üründen sorumlu kişinin, tüm kullanıcıların ilgili yönergeleri anladığından ve uyguladığından emin olması gerekmektedir.

Kullanılan simgelerin anlamları aşağıda açıklanmıştır:

UYARI

Potansiyel olarak tehlikeli bir duruma veya dikkat edilmez ise, ölüme ya da ciddi yaralanmaya yol açabilecek türden amaç dışı kullanıma dikkati çeker.

DİKKAT

Potansiyel olarak tehlikeli bir duruma veya dikkat edilmez ise, hafif yaralanmalara ve/veya malzeme, finans ve çevre açısından zarara yol açabilecek türden amaç dışı kullanıma dikkati çeker.

 Ürünün, teknik olarak doğru ve verimli bir şekilde kullanılabilmesi için, kullanıcıya yardımcı olacak kullanım bilgileri.

Genel bakış



Temel ölçüm ekranı

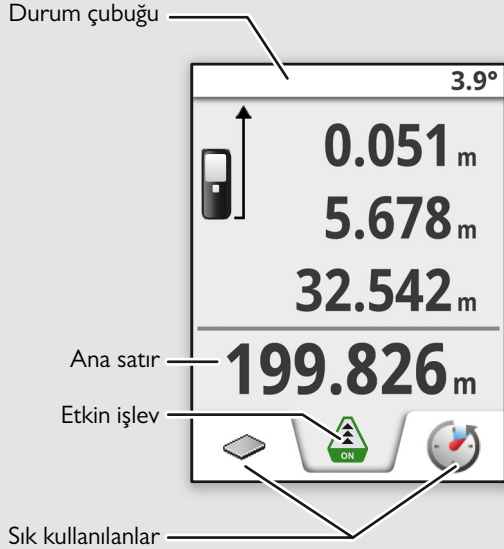

Seçim ekranı

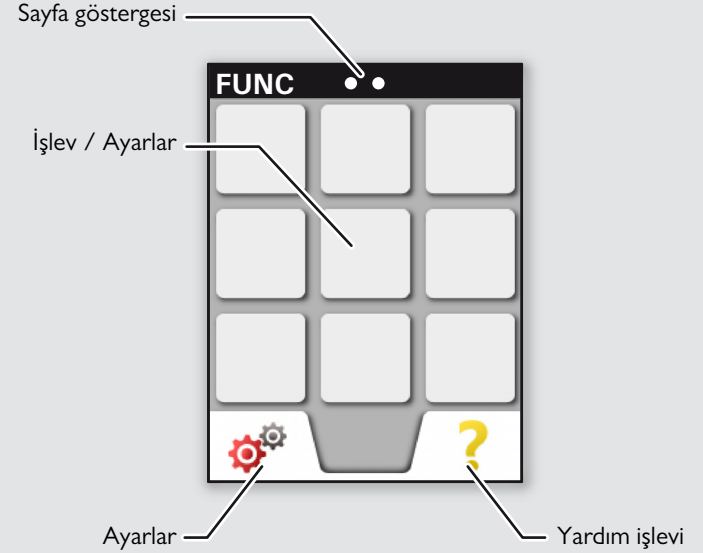

Nokta vizör (Görüntü ekranı)

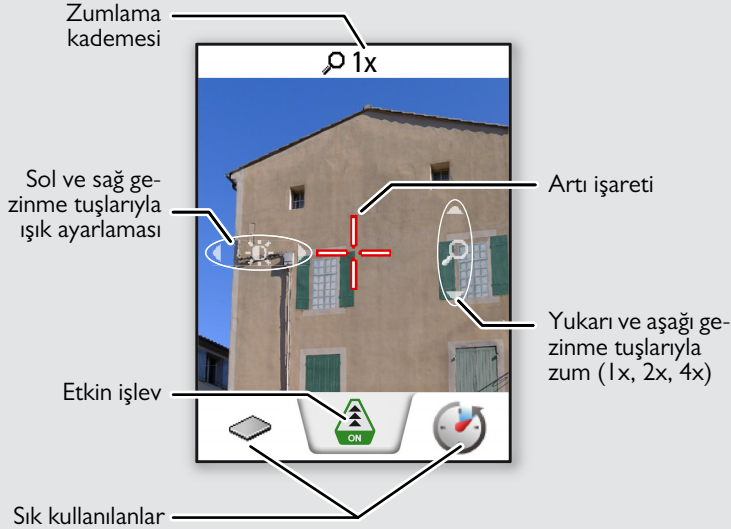

Pillerin takılması

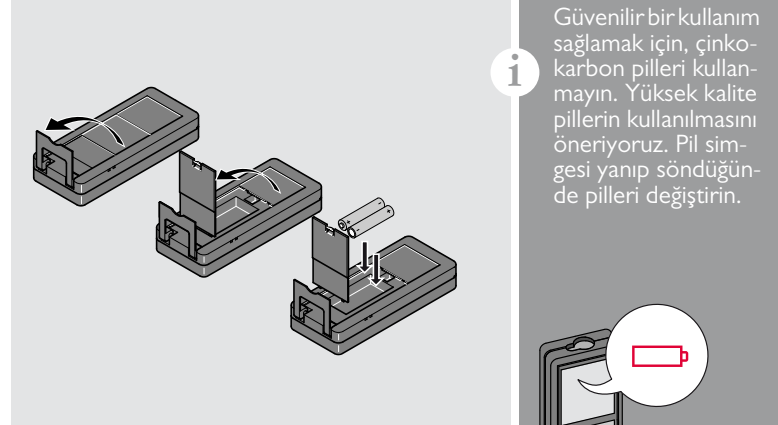

Açma/Kapama İşlemi

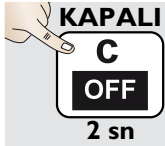

Cihaz kapanır.

i

180 sn boyunca hiçbir tuşa basılmazsa cihaz otomatik olarak kapanır.

Silme



Son eylemi geri alır.



Süren işlevi bırakır, varsayılan işletim moduna gider.

Mesaj Kodları

Bir sayıyla birlikte bilgi simgesi görüntülenirse, "Mesaj Kodları" bölümündeki talimatları takip edin. Örnek:

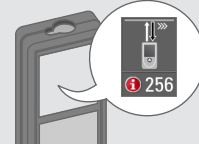

Çok işlevsel uç parça

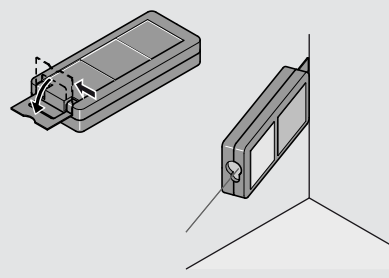
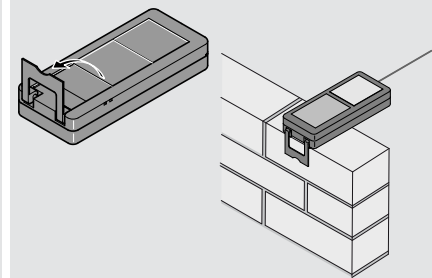

i

Uç parçanın yönelimi otomatik olarak saptanır ve sıfır noktası buna göre ayarlanır.

Kesintisiz / Minimum-Maksimum Ölçüm

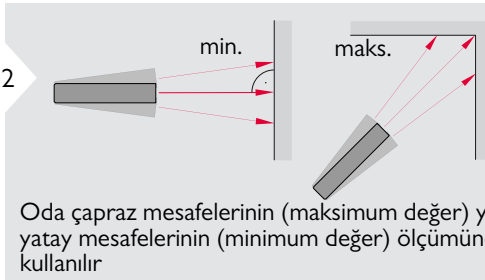

Ölçülen minimum ve maksimum mesafe görüntülenir (min, maks.). Son ölçülen değer, ana satırda görüntülenir.

max
min
8.532 m

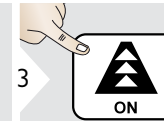



Kesintisiz / minimum-maksimum ölçümü durdurur.

Ekleme / Çıkarma

1  7.332 m

2  Bir sonraki ölçüm, bir öncekine eklenir.

3  7.332 m
12.847 m

4  20.179 m

2 defa



2  Bir sonraki ölçüm, bir öncekinden çıkarılır.

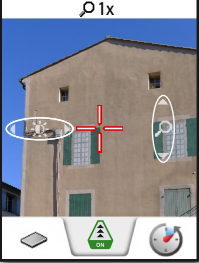

i

Bu prosedür, işlem tamamlanmaya kadar tekrarlanabilir. Aynı işlem, alanlar veya hacimlerin toplanması veya çıkarılması için de kullanılabilir.

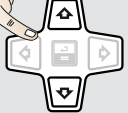
Nokta vizör (Görüntü ekranı)

1  

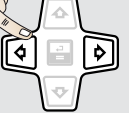
2  

3  

4  Nokta vizörden (görüntü ekranı) çıkış.

i

Bu, dış mekanlardaki ölçümler için muhteşem bir yardımcıdır. Entegre nokta vizör (görüntü ekranı), hedefi ekranda görüntüler. Lazer noktası görünmese bile cihaz, artı işaretinin ortasını ölçer.

Nokta vizörlü kamera yakın hedeflerde kullanıldığında parallax hataları meydana gelir; sonuç olarak lazer, artı işaretinde yer değiştirmiş görünür. Bu durumda, gerçek lazer noktasına güvenin.

Genel bakış

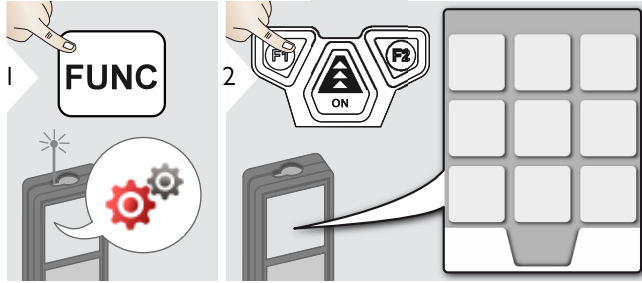

	Eğim birimleri
	Uzaklık birimleri
	"Bip" ikazı
	Dijital tesviye
	Tuş kilidi
	Bluetooth®
	Eğim kalibrasyonu
	Sık kullanılanlar
	Işıklandırma
	Ofset
	Sıfırla
	Bilgi

Eğim birimleri

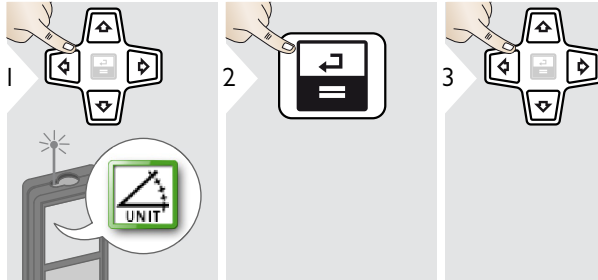

Aşağıdaki birimler arasında geçiş sağlar:

360.0°	0.00 %
± 180.0°	0.0 mm/m
± 90.0°	0.00 in/ft

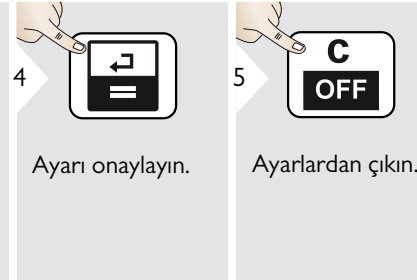

Ayarı onaylayın.

Ayarlardan çıkın.

Uzaklık birimleri

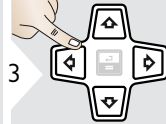
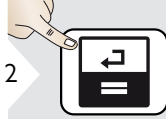
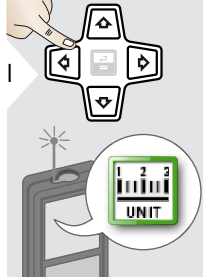

Aşağıdaki birimler arasında geçiş sağlar:

0.00 m	0.00 ft
0.000 m	0.00 in
0.0000 m	0 1/32 in
0.0 mm	0'00" 1/32

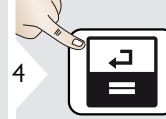

Ayarı onaylayın.



Ayarlardan çıkın.

Bip Açık/Kapalı

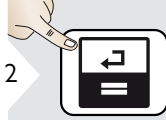
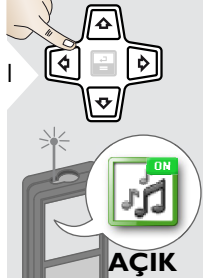

Açmak için, işlemi tekrarlayın.

Ayarlardan çıkın.

Dijital tesviye Açık/Kapalı

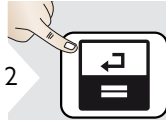
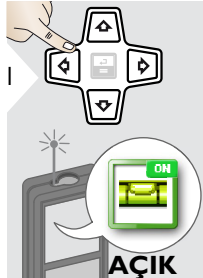

Açmak için, işlemi tekrarlayın.

Ayarlardan çıkın.

i

Dijital tesviye, durum çubuğunda görüntülenir.

Tuş kilidini etkinleştirme/devre dışı bırakma



Tuş kilidini açma

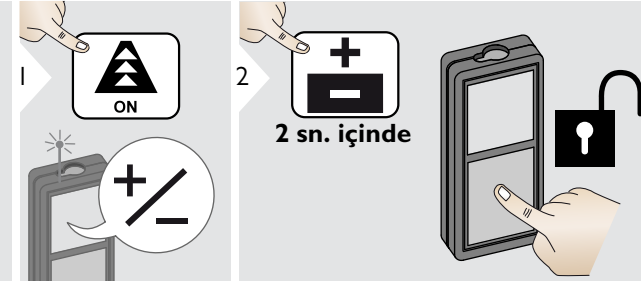

Bluetooth Smart'ı etkinleştirme/devre dışı bırakma



i Varsayılan modu: Bluetooth açılır. Cihaz Bluetooth ile bağlantılı ise durum satırında Bluetooth simgesi görüntülenir.

i Ayarlardan Bluetooth Smart'ı açın. Cihazı akıllı telefonunuza, tabletinize, dizüstü bilgisayarınıza vb.'ne bağlayın. Bluetooth bağlantısı kurulursa asıl ölçüm otomatik olarak aktarılır. Ana hattan bir ölçüm aktarmak için, ='ye basın. Lazerli uzaklık ölçer kapatılınca Bluetooth da kapanır. Etkin ve yenilikçi Bluetooth Smart modülü (yeni Bluetooth standardı V4.0 ile) tüm Bluetooth Smart Ready cihazlarıyla çalışır. Başka hiçbir Bluetooth cihazı, cihaza entegre olan Bluetooth Smart enerji tasarrufu modülünü desteklemez.

Bu ücretsiz yazılımın kullanılması konusunda hiçbir yükümlülüğü kabul etmemekteyiz; yazılımda herhangi bir düzeltme yapma veya sürümünü yükseltme mecburiyetimiz yoktur. Android® veya Mac iOS için uygulamalara, özel internet mağazalarından ulaşılabilir.

Eğim sensörünün ayarlanması (Eğim Kalibrasyonu)

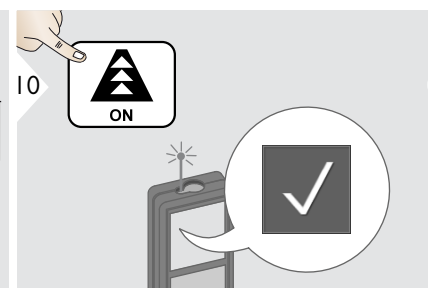
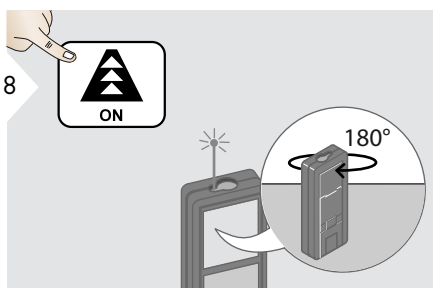
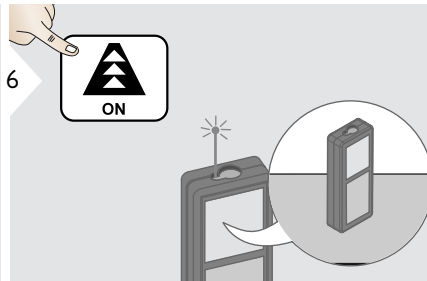
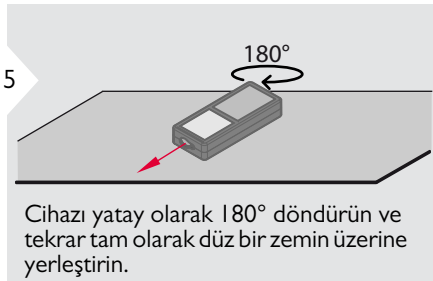
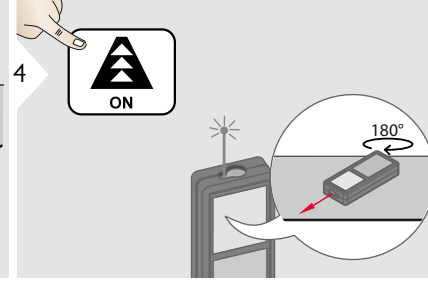
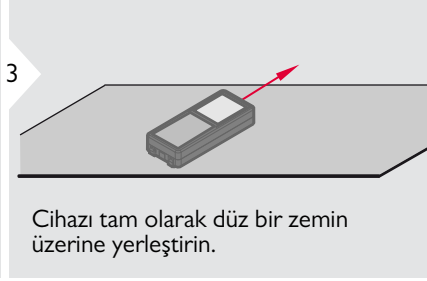
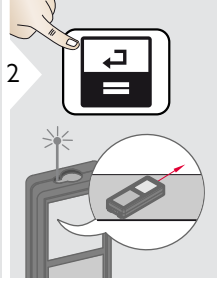
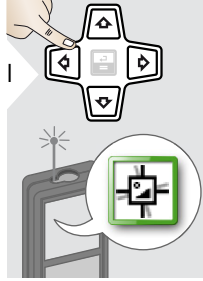

i
2 sn. sonra cihaz temel moda geri döner.

⚡ Kişiselleştirilmiş sık kullanılanlar

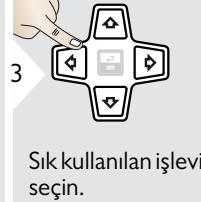
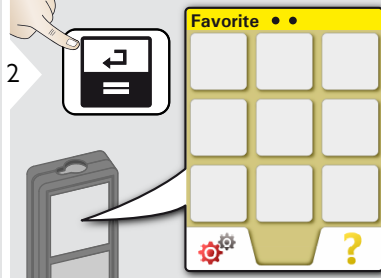
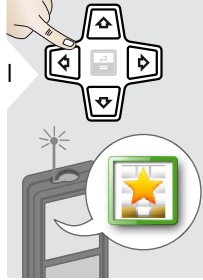

Sık kullanılan işlevi seçin.

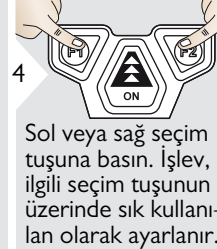

Sol veya sağ seçim tuşuna basın. İşlev, ilgili seçim tuşunun üzerinde sık kullanılan olarak ayarlanır.



Ayarlardan çıkın.



Hızlı erişim için sık kullandığınız işlevleri seçin.

Kısayol:
Ölçüm modunda bir seçim tuşuna 2 sn süreyle basın.

💡 Işıklandırma

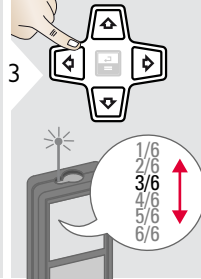
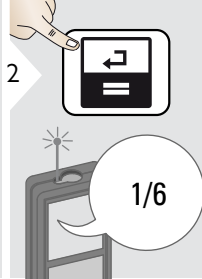
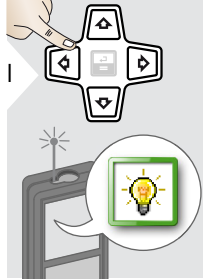

Parlaklığı seçin.

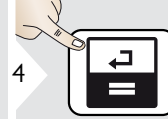

Ayarı onaylayın.



Ayarlardan çıkın.



Güç tasarrufu için, gerekli değilse parlaklığı azaltın.

Ofset

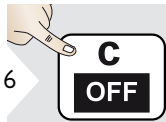
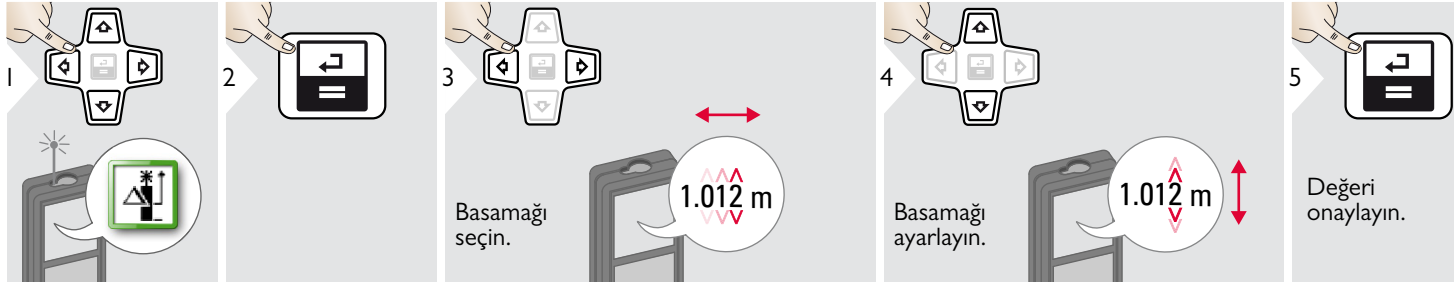

Ayarlardan çıkın.







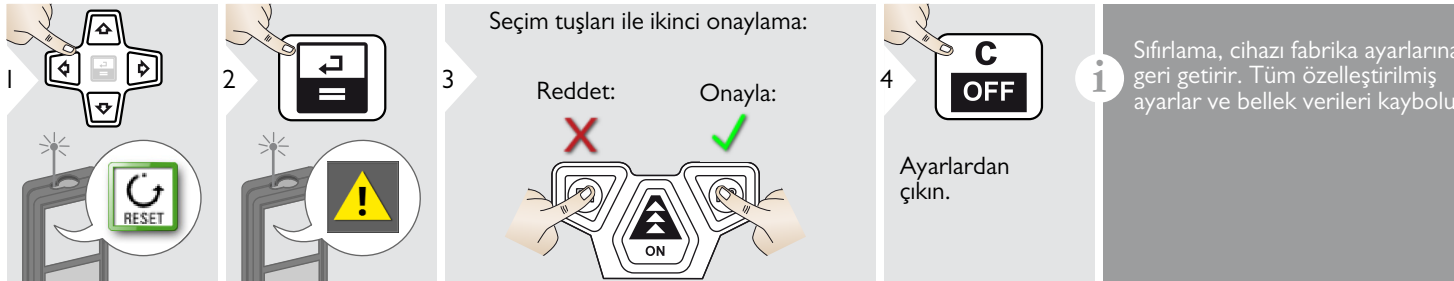



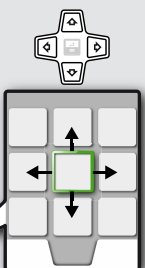







i

Ofset işlevi, otomatik olarak tüm ölçümlere belli bir değer ekler ya da tüm ölçümlerden bir değer çıkarır. Bu işlev, toleransların dikkate alınmasını sağlar. Ofset simgesi görüntülenir.

Sıfırlama



Genel bakış

 	 Zamanlayıcı	 Eğim izleme	 Eğimli nesnelere üzerinde ölçüm
	 Hesap Makinesi	 Alan	 Yükseklik izleme
	 Ölçüm referansının ayarlanması	 Hacim	 Trapez
	 Bellek	 Üçgen alanı	 İşaretleme
	 Münferit Mesafe Ölçümü	 Uzun Menzil Modu	 Pisagor 1
	 Akıllı Yatay Mod	 Kot-profil Ölçümü	 Pisagor 2

Zamanlayıcı

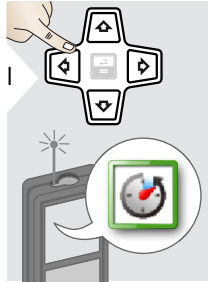
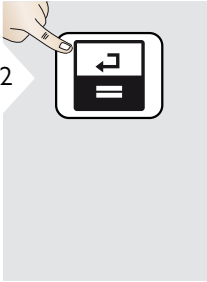
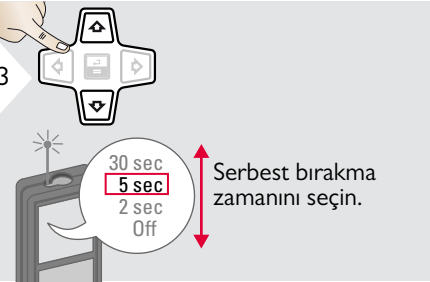
- 
- 
- 

30 sec
5 sec
2 sec
Off

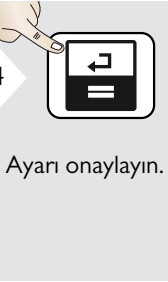

Serbest bırakma zamanını seçin.
- 

Ayarı onaylayın.

i

Açma/Ölçüm tuşuna basılırsa kendiliğinden serbest bırakma başlar.

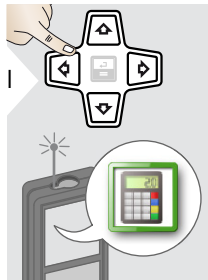
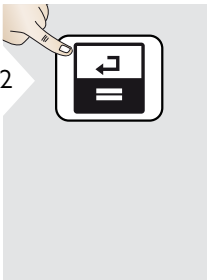
Hesap Makinesi

- 
- 
- 

Ekranı tuşu seçin.

Her tuşu onaylayın.

Silme veya sonuç için seçim tuşlarını kullanın.

i

Ana satırdaki ölçüm sonucu, hesap makinesine alınır ve sonraki hesaplamalarda kullanılabilir. Ft/in küsüratları ft/in ondalık sayılara çevrilir.

Ölçüm referansının ayarlanması / uçayak

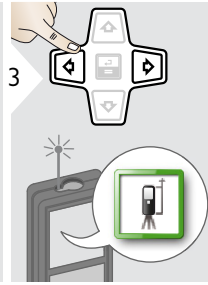
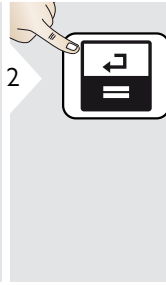
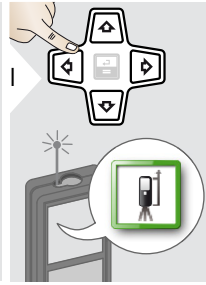

Mesafe, cihazın arkasından ölçülür (standart ayar).

Uzaklık, cihazın önünden ölçülür (kilit simgesi = sürekli)

Uzaklık, uçayak vida dışından kalıcı olarak ölçülür.

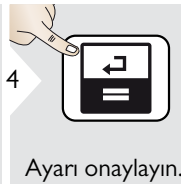
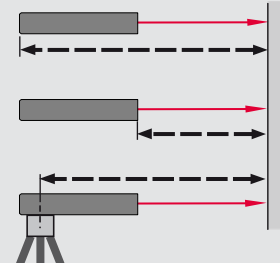

Ayarı onaylayın.

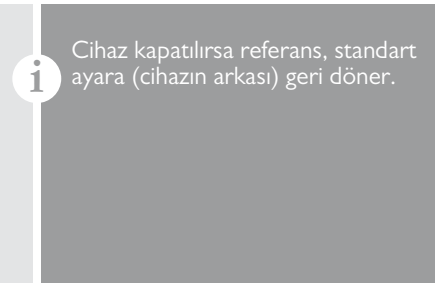

Bellek

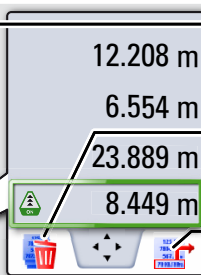
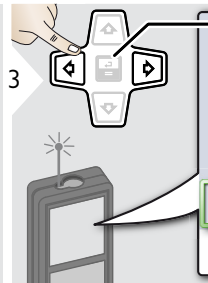
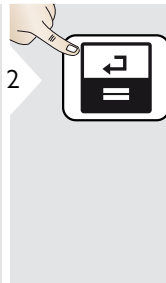
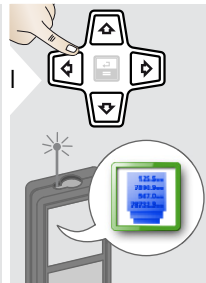

Ölçümler arasında geçiş yapın.

Belleği silin.

Değeri diğer işlemler için alın.

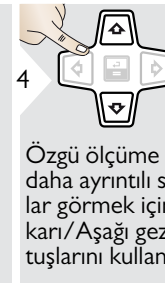

Özgü ölçüme ilişkin daha ayrıntılı sonuçlar görmek için Yukarı/Aşağı gezinme tuşlarını kullanın.

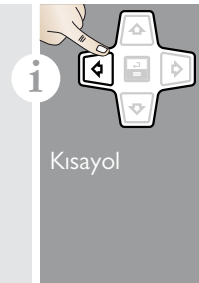

Münferit uzaklık ölçümü

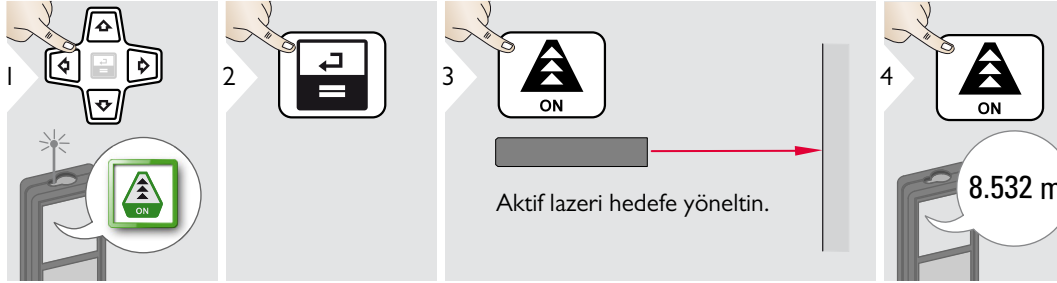

i

Hedef yüzeyler:
Renksiz sıvalara, cama, suni köpük ya da yarı geçirgen yüzeylere doğru ölçüm alınırken veya çok parlak yüzeyler hedef alındığında ölçüm hataları meydana gelebilir. Karanlık yüzeylerde, ölçüm süresi artar.

Akıllı Yatay Mod

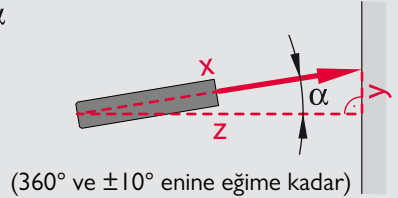
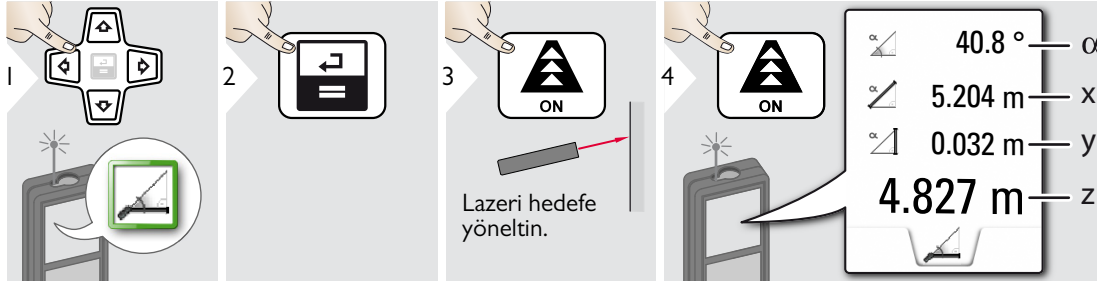

Eğim izleme

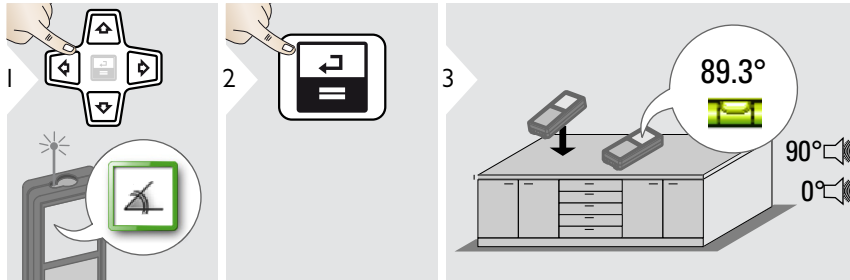

i

Eğim sürekli olarak görüntülenir. Cihaz 0° ve 90°'de bip ikazı verir. Yatay veya dikey ayarlamalar için idealdir.

◆ Alan

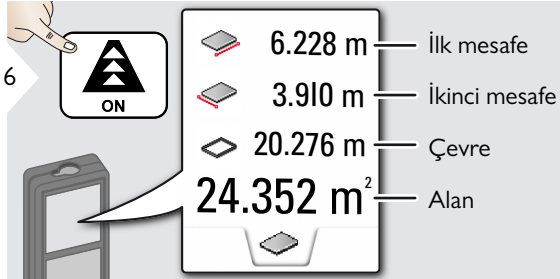
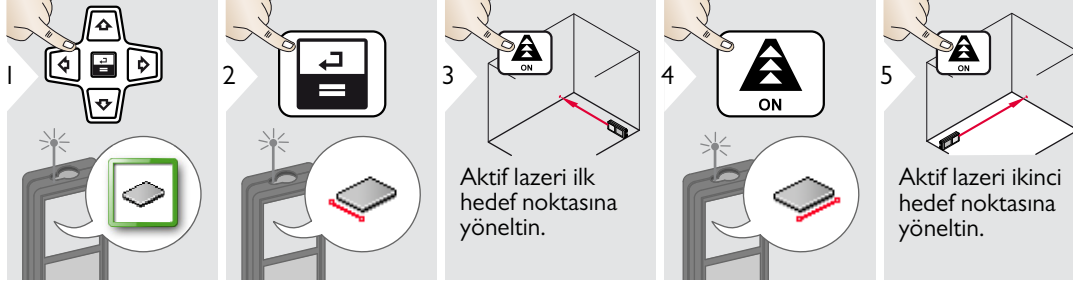

i

Sonuç, ana satırda; ölçülen değer ise üzerinde görüntülenir.

Kısmi Ölçümler / Boyacı işlevi:

İlk ölçümü başlatmadan önce + veya - tuşuna basın. Mesafeleri ölçüp toplayın veya çıkarın. = ile bitirin. 2'nci uzunluğu ölçün.

Hacim

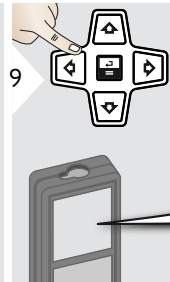
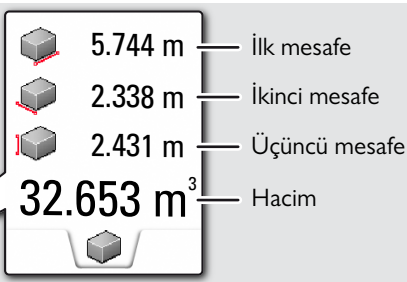
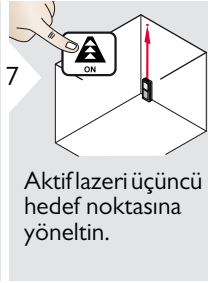
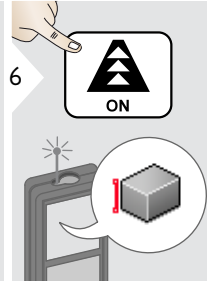
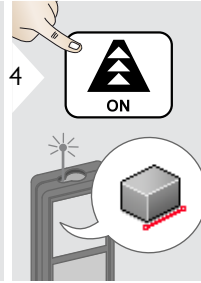
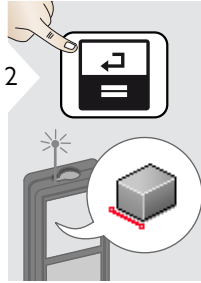
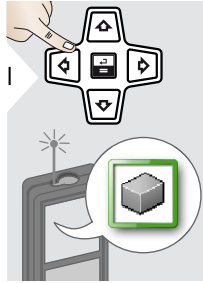

Diğer sonuçları görmek için Yukarı/Aşağı gezinme tuşlarını kullanın.

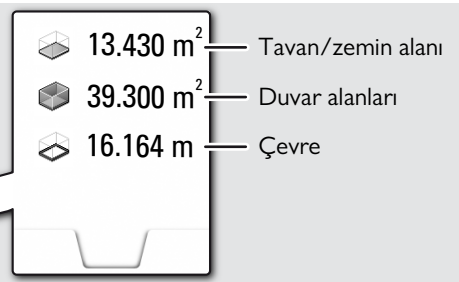

▲ Üç köşeli alan

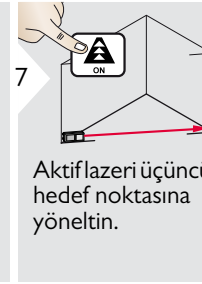
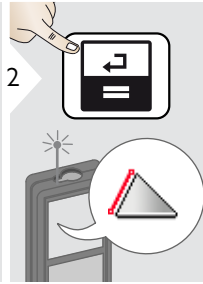
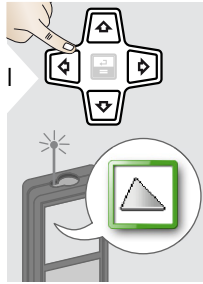

4.248 m — İlk mesafe

4.129 m — İkinci mesafe

2.425 m — Üçüncü mesafe

4.855 m² — Üç köşeli alan

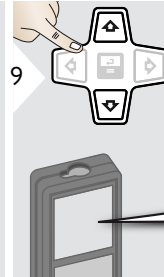

Diğer sonuçları görmek için Yukarı/Aşağı gezinme tuşlarını kullanın. Etkinleştirilmiş ise, Nokta vizörü kapatın.

33.60° — Birinci ve ikinci ölçüm arasındaki açı

10.802 m — Çevre

LD Uzun menzil modu

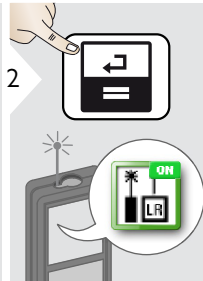
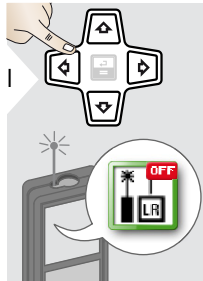

i

Uzun menzil modu, zorlu hedeflerin parlak ortam ışığı veya hedefin kötü yansıtıcılık özelliği gibi elverişsiz koşullarda ölçülmesini sağlar. Ölçüm süresi uzar. İşlev etkinse durum satırında bir simge gözükür.

Kot-profil ölçümü

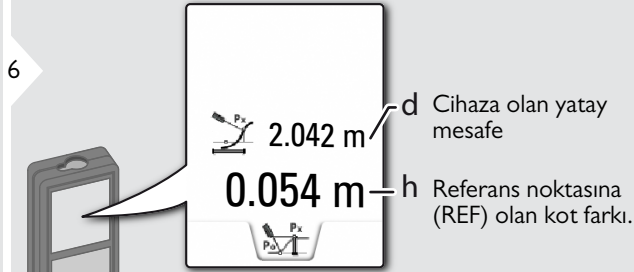
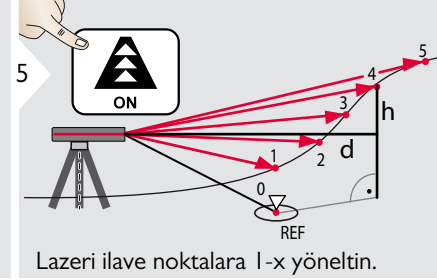
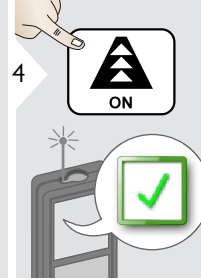
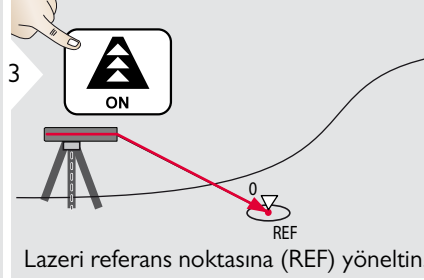
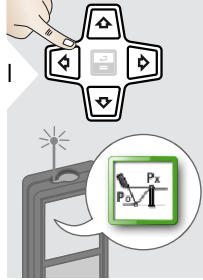

1

Bir referans noktası ile olan kot farklarının ölçümü için idealdir. Aynı zamanda profilleri ve arazi kesitlerini ölçmek için kullanılır. Referans noktası ölçüldükten sonra, takip eden her nokta için yatay mesafe ve yükseklik gösterilir.

Eğimli nesnelar

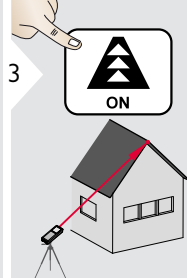
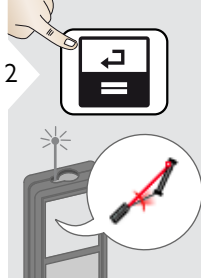
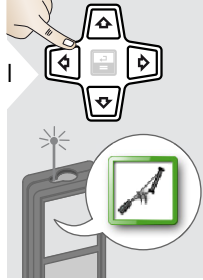

Lazeri üst hedef noktasına yöneltin.

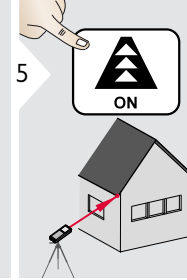
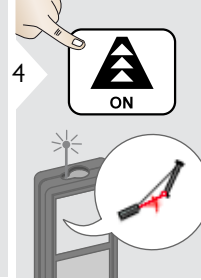

Lazeri alt hedef noktasına yöneltin.

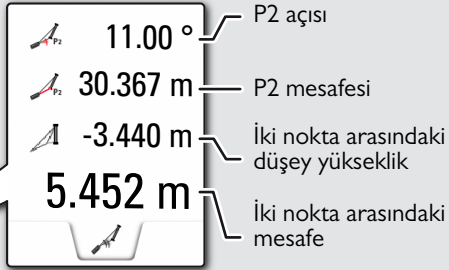
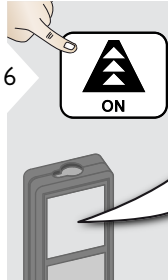

Diğer sonuçları görmek için Yukarı/Aşağı gezinme tuşlarını kullanın. Etkinleştirilmiş ise, Nokta vizörü kapatın.

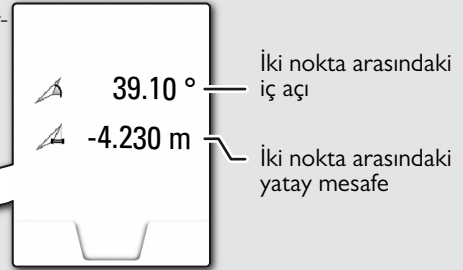

i

İlave sonuçlarla birlikte 2 nokta arasında do-
laylı mesafe ölçümü. Çatı uzunluğu ve eğimi,
bacanın yüksekliği vb. uygulamalar için ideal-
dir.
Cihazın ölçülen bu 2 nokta ile aynı dikey düz-
lemde konumlandırılması önemlidir. Düzlem,
2 nokta arasındaki hatta belirlenir.

Yükseklik izleme

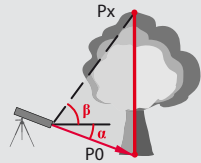
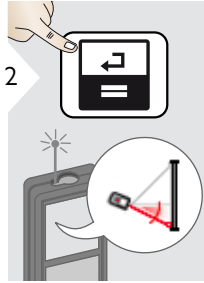
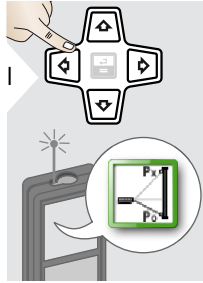

Lazeri aşağıdaki noktaya yöneltin.

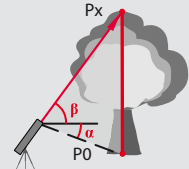
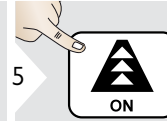

Lazeri yukarıdaki noktalara yöneltin, açı/yükseklik izleme otomatik olarak başlar.

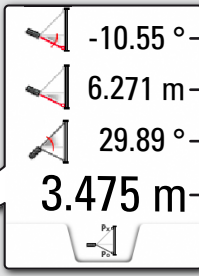
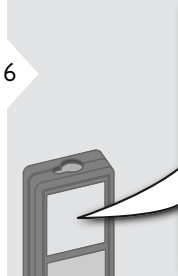

= Cihazın bir üçayak üzerinde açık konuma getirilmesi durumunda izleme açısı

= Cihazın bir üçayak üzerinde açık konuma getirilmesi durumunda izleme yüksekliği

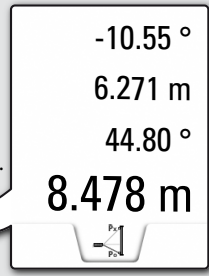
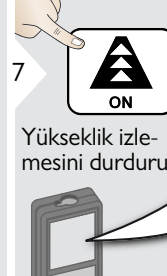
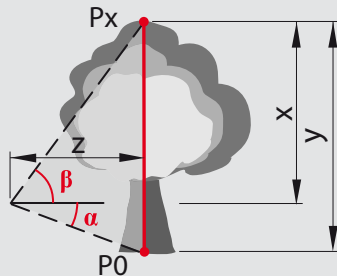

Yükseklik izlemesini durdurur.

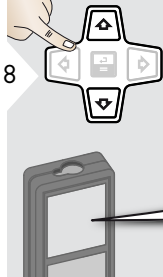

Diğer sonuçları görmek için Yukarı/Aşağı gezinme tuşlarını kullanın. Etkinleştirilmiş ise, Nokta vizörü kapatın.

7.160 m — z

i

Uygun yansıtıcı noktaları olmayan binaların veya ağaçların yükseklikleri belirlenebilir. Alt noktada, mesafe ve eğim ölçülür - bu, yansıtıcı bir lazer hedefini gerektirir. Üst nokta, nokta vizör / artı işareti ile hedeflenebilir ve sadece eğim ölçüldüğünden yansıtıcı bir lazer hedefi gerektirmez.

1 Trapez

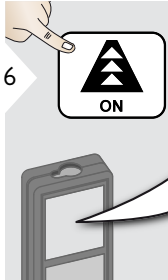
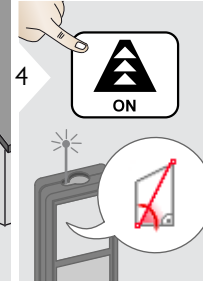
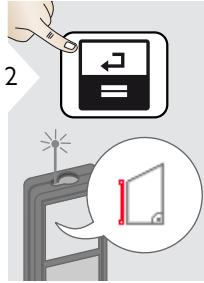
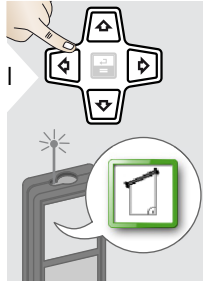

	13.459 m	— h
	16.440 m	— y
	70.80°	— β
	5.790 m	— x

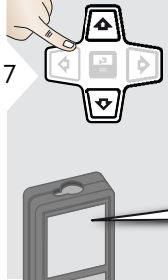
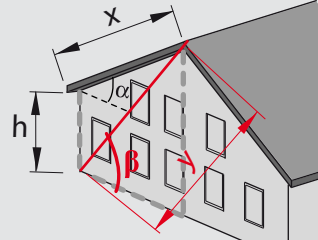

Diğer sonuçları görmek için Yukarı/Aşağı gezinme tuşlarını kullanın. Etkinleştirilmiş ise, Nokta vizörü kapatın.

	78.383 m ²	— Trapez alanı
	20.9°	— α

İşaretleme

i

Tanımlanarak ölçülen uzunlukları işaretlemek için iki farklı mesafe (a ve b) girilebilir.

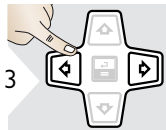
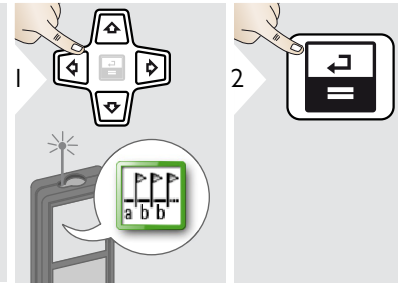
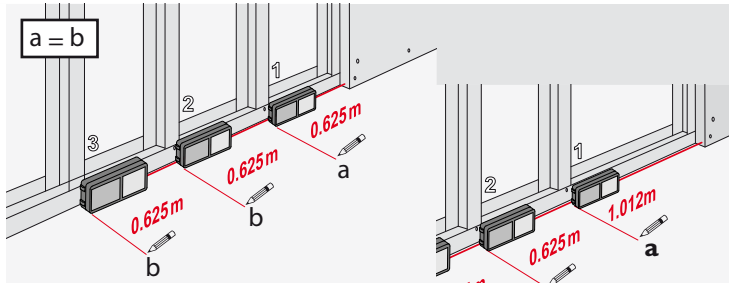

Basamağı seçin.

1.012 m

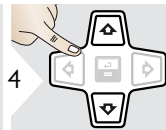

Basamağı ayarlayın.

1.012 m

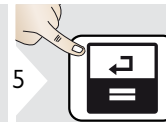

Değer "a"yı onaylayın

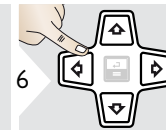

Değer ayarlayın.

0.625 m



Değer "b"yi onaylayın ve ölçümü başlatın.

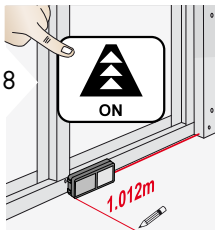

Cihazı, işaretleme çizgisi boyunca yavaşça hareket ettirin. Sonraki işaretleme noktasına olan mesafe görüntülenir.

Bir sonraki 0,625 m'lik mesafeye 0,240 m kaldı.

Bir sonraki işaretleme mesafesi

0.625 m

0.240 m

i

Bir işaretleme noktasına 0,1 m'den daha fazla yaklaşıldığında cihazdan "bip" ikaz sesi duyulmaya başlar. Bu işlem, SİLME/KAPATMA (CLEAR/OFF) düğmesine basarak durdurulabilir.

▼ Pisagor (2 noktalı)

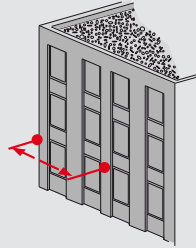
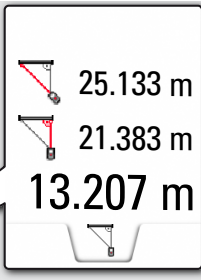
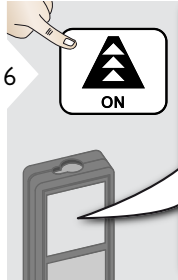
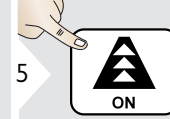
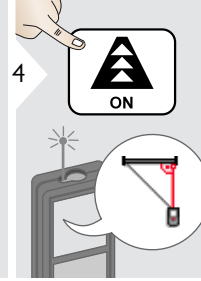
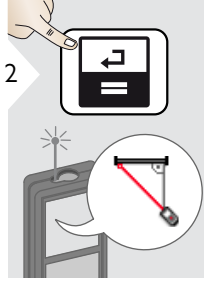
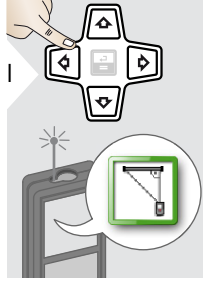

i

Sonuç, ana satırda gösterilir. İşlev sırasında ölçüm tuşuna 2 sn süreyle basılırsa, Minimum veya Maksimum ölçüm otomatik olarak etkinleşir.

Pisagorun sadece dolaylı yatay ölçümler için kullanılmasını tavsiye ederiz. Yükseklik ölçümü (düşey) için, eğim ölçümü olan bir işlevin kullanılması daha doğru olacaktır.

📶 Pisagor (3 noktalı)

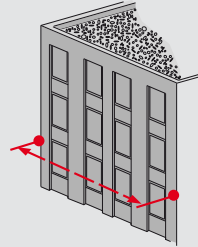
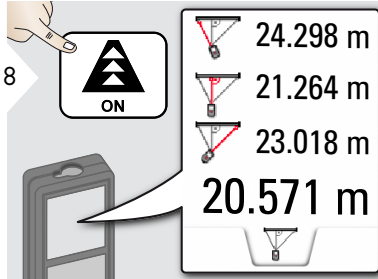
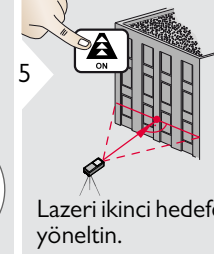
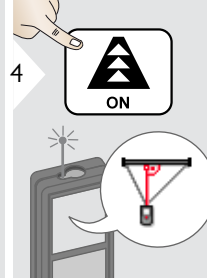
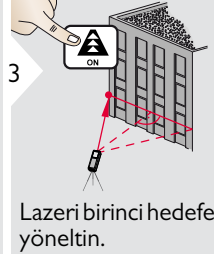
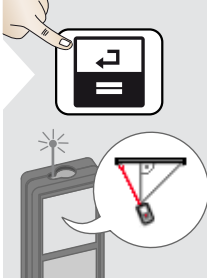
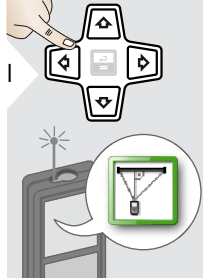

i

Sonuç, ana satırda gösterilir.
İşlev sırasında ölçüm tuşuna 2 sn süreyle basılırsa,
Minimum veya Maksimum ölçüm otomatik olarak etkinleşir.

Pisagorun sadece dolaylı yatay ölçümler için kullanılmasını tavsiye ederiz.
Yükseklik ölçümü (düşey) için, eğim ölçümü olan bir işlevin kullanılması daha doğru olacaktır.

Mesafe ölçümü	
Tipik Ölçüm Toleransı *	± 1.0 mm / ~1/16" ***
Maksimum Ölçüm Toleransı**	± 2.0 mm / 0.08 in ***
Tipik Erim*	200 m / 660 ft
Elverişsiz koşullarda erim ****	80 m / 260 ft
Görüntülenen en küçük birim	0.1 mm / 1/32 in
Güç Erimi Teknolojisi™	evet
Uzaklıklarda lazer noktası Ø	6 / 30 / 60 mm (10 / 50 / 100 m)
Eğim ölçümü	
Lazer ışını için ölçüm toleransı*****	± 0.2°
Mahfaza için ölçüm toleransı*****	± 0.2°
Erim	360°
Genel	
Lazer sınıfı	2
Lazer türü	635 nm, < 1 mW
Koruma sınıfı	IP54
Otomatik lazer kapama	90 sn sonra
Otomatik güç kapama	180 sn sonra
Bluetooth® Smart	Bluetooth v4.0
Bluetooth® Erimi	10 m
Pil ömrü (2 x AA)	5000 ölçüm işlemine kadar
Boyutlar (Y x D x G)	144 x 58 x 31.9 mm 5.7 x 2.3 x 1.3 in
Ağırlık (piller ile birlikte)	199 g / 7.02 oz
Sıcaklık aralığı:	
- Saklama koşulları	-25 ila 70 °C -13 ila 158 °F
- İşletim	-10 ila 50 °C 14 ila 122 °F

* %100 hedef yansıtıcılığı (beyaz boyalı duvar), düşük artalan aydınlatması, 25 °C için geçerlidir

** %10 ila 100 hedef yansıtıcılığı, yüksek artalan aydınlatması, - 10 °C ila + 50 °C için geçerlidir

*** Toleranslar, %95 güven düzeyi ile 0.05 m ile 10 m arasında geçerlidir. Maksimum tolerans, 10 m ile 30 m arasında 0.1 mm/m'ye, 30 m ile 100 m arasında 0.20 mm/m'ye ve 100 m'nin üzerindeki uzaklıklar için 0.30 mm/m'ye düşebilir

**** %100 hedef yansıtıcılığı, yaklaşık 30'000 lüks artalan aydınlatması için geçerlidir

***** kullanıcı kalibrasyonundan sonra. Kadran başına +/- 45°'ye kadar, derece başına +/- 0.01° ek açılabilir sapma. Oda sıcaklığında geçerlidir. Tüm çalıştırma sıcaklığı aralığı için, maksimum sapma şu şekilde artış gösterir: +/- 0.1°.

i Hassas dolaylı sonuçlar için bir üçayağın kullanımı önerilmektedir. Hassas eğim ölçümleri için enine eğimden kaçınılmalıdır.

İşlevler	
Mesafe ölçümü	evet
Min/Maks ölçümü	evet
Kesintisiz ölçüm	evet
İşaretleme	evet
Ekleme/Çıkarma	evet
Alan	evet
Üçgen alanı	evet
Hacim	evet
Trapez	evet
Boyacı işlevi (kısmi ölçümlü alan)	evet
Pisagor	2 noktalı, 3 noktalı
Akıllı Yatay Mod / Endirekt yükseklik	evet
Kot-profil ölçümü	evet
Eğim izleme	evet
Eğimli nesnelere	evet
Yükseklik izleme	evet
Bellek	30 gösterim
"Bip" ikazı	evet
Işıklı renkli ekran	evet
Çok işlevsel uç parça	evet
Nokta vizör (Görüntü ekranı)	4xZum
Dijital Tesviye	evet
Bluetooth® Smart	evet
Kişiselleştirilmiş Sık Kullanılanlar	evet
Zamanlayıcı	evet
Uzun Menzil Modu	evet
Hesap Makinesi	evet

Cihazın birden fazla defa açılmasına karşın **Error** (Hata) mesajı görünmezse bayinize başvurun.

Bir sayıyla birlikte **InFo** mesajı görüntülenirse, Silme düğmesine basın ve aşağıdaki talimatları takip edin:

No.	Nedeni	Düzeltilme İşlemi
156	10° değerinden daha büyük çapraz eğim	Cihazı çapraz eğimsiz tutun.
162	Kalibrasyon hatası	Cihazın tam olarak yatay ve düz bir zemin üzerine yerleştirildiğinden emin olun. Kalibrasyon işlemini tekrarlayın. Hata tekrar meydana gelirse bayinizle görüşün.
204	Hesaplama hatası	Ölçümü tekrarlayın.
240	Veri aktarım hatası	Prosedürü tekrarlayın.
252	Sıcaklık çok yüksek	Cihazı soğutun.
253	Sıcaklık çok düşük	Cihazı ısıtın.
255	Alınan sinyal çok zayıf, ölçüm süresi çok uzun	Hedef yüzeyi değiştirin (örneğin, beyaz kağıt).
256	Alınan sinyal çok yüksek	Hedef yüzeyi değiştirin (örneğin, beyaz kağıt).
257	Artalan ışığı çok fazla	Hedef alana gölge yapın.
258	Ölçüm aralığı dışında ölçüm	Aralığı düzeltin.
260	Lazer ışığında kesintiler oluşuyor	Ölçümü tekrarlayın.

- Cihazı nemli, yumuşak bir bezle temizleyin.
- Cihazı asla suya sokmayın.
- Agresif temizleyici veya çözücü maddeleri kesinlikle kullanmayın.

Garanti

Ürün için Stabila iki yıl garanti verir.

Ayrıntılı bilgi edinmek için web sitesi:
www.stabila.de

Bu cihazdan sorumlu şahıs, tüm kullanıcıların bu talimatları okumalarını ve gözetmelerini sağlamalıdır.

Sorumluluk Alanları

Orijinal ekipman üreticisinin sorumluluk alanları:

STABILA Messgeräte

Gustav Ullrich GmbH

P.O. Box 13 40 / D-76851 Annweiler

Landauer Str. 45 / D-76855 Annweiler

ABD/Kanada:

STABILA Inc.

332 Industrial Drive

South Elgin, IL 60177

1.800.869.7460

Yukarıda adı geçen şirket, Kullanma Kılavuzu dahil olmak üzere, ürünün tam emniyetli olarak teslim edilmesinden sorumludur. Söz konusu şirket, üçüncü şahıslara ait aksesuarlardan sorumlu değildir.

İşletmecinin sorumluluk alanları:

- Ürün üzerindeki emniyet talimatlarını ve kullanma kılavuzundaki talimatları anlamak.
- Kazaların önlenmesi ile ilgili yerel güvenlik yönetmeliklerine aşina olmak.
- Yetkili personel haricinde hiç kimsenin ürüne erişmesine izin vermemek.

Cihazın uygun kullanım şekilleri

- Mesafelerin ölçülmesi
- Eğitim ölçümü
- Bluetooth® ile veri aktarımı

Aykırı kullanım

- Cihazı talimatnameyi öğrenmeden kullanmak
- Öngörülen sınırlar dışında kullanım
- Güvenlik sistemlerinin devre dışı bırakılması; ikaz ve dikkat etiketlerinin çıkarılması
- Cihazın alet (tornavida vs.) kullanılarak açılması
- Ürünü onarmak veya üzerinde değişiklik yapmak
- Onay almaksızın diğer imalatçıların aksesuarlarının kullanılması
- Kasıtlı olarak başkasının gözüne doğrultmak; karanlıkta doğrultulsa bile
- Çalışma sahasında yetersiz güvenlik tedbirleri (örneğin, yollarda, inşaat sahalarında vb.)
- Merdiven kullanırken, faal makinelerin yakınında çalışırken veya korumasız makine parçalarının ya da tesislerin yakınında çalışırken, iskele üzerinde kasıtlı veya sorumsuz davranışlarda bulunulması
- Ürünün doğrudan güneşe doğrultulması

Kullanırken Ortaya Çıkabilecek Tehlikeler

⚠ UYARI

Cihazın düşürülmesinden veya uygun olmayan alanda kullanılmasından ya da üzerinde yapılan değişiklikten kaynaklanan bir arıza sebebiyle, hatalı ölçümlerden sakınız. Periyodik olarak denetleme ölçümleri yapınız.

Bu denetimi, cihazın aşırı kullanımında, önemli ölçümlerden önce, önemli ölçüm sırasında ve sonrasında özellikle tekrarlayınız.

⚠ DİKKAT

Cihazı hiçbir zaman kendiniz tamir etmeyiniz. Bir arıza halinde, bölge bayiine başvurunuz.

⚠ UYARI

Açıkça onaylanmayan değişiklikler ya da modifikasyonlar, kullanıcının ekipmanı çalıştırma yetkisini geçersiz kılar.

Kullanım Alanı Sınırları

i Ayrıca “Teknik bilgiler” bölümüne bakın.

Cihaz, insanlar tarafından sürekli olarak ikamet edilen alanlarda kullanılmak üzere tasarlanmıştır. Patlayıcı ya da agresif ortamlarda kullanmayın.

Elden çıkarma

⚠ DİKKAT

Bitmiş piller, evsel atıkla birlikte elden çıkarılmamalıdır. Çevreye karşı gereken özeni göstererek, bitmiş pilleri ulusal ya da yerel yönetmeliklere uygun olarak temin edilen atık toplama merkezlerine bırakın.

Ürün, evsel atıkla birlikte elden çıkarılmamalıdır.

Ürünü ülkenizde yürürlükte bulunan ulusal yönetmeliklere uygun olarak elden çıkarın.

Ulusal ve spesifik yönetmeliklere göre hareket edin.

Ürünün kullanımına özgü ve atık yönetimi ile ilgili bilgiler, ana sayfamızdan indirilebilir.



Elektromanyetik Uyumluluk (EMC)

⚠ UYARI

Bu cihaz, ilgili standartlarda ve yönetmeliklerde yer alan en katı gerekliliklere uygundur.

Bununla birlikte, cihazın diğer cihazlara parazit yapma olasılığı tam olarak ortadan kaldırılamaz.

Ürünün Bluetooth® ile kullanımı

⚠ UYARI

Elektromanyetik radyasyon, diğer ekipmanda, aygıtta (örneğin, kalp pilleri ve işitme cihazları gibi tıbbi cihazlar) ve uçakta parazitlenmeye yol açabilir. İnsan ve hayvanlar üzerinde de etkili olabilir.

Önlemler:

Bu ürün en katı standartlara ve yönetmeliklere uygun olmakla birlikte, insanlara ve hayvanlara zarar verme olasılığı tamamen ortadan kaldırılamaz.

- Ürünü benzin istasyonlarının, kimyasal tesislerinin yakınında, potansiyel patlayıcı ortama sahip ve patlama gerçekleşen alanlarda kullanmayın.
- Ürünü tıbbi ekipmanın yakınında kullanmayın.
- Ürünü uçaklarda kullanmayın.
- Ürünü uzun süre vücudunuza yakın kullanmayın.

Lazer Sınıfı

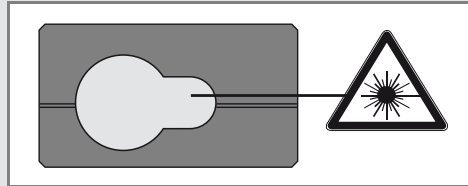

Cihazın ön tarafından dışarıya çıkan ve görülebilen bir lazer ışını üretir.

Bu ürün, aşağıdaki talimatnamelere göre, Sınıf 2 lazer kategorisine girer:

- IEC60825-1 : 2014 "Lazer Cihazları Güvenliği"

Lazer Sınıfı 2 Ürünleri:

Gözünüzü, gereksiz yere lazer ışınına dikmeyiniz ve bu ışınları başkalarının üzerine tutmayınız. Göz, normal halde kendini, sakınarak ve göz kapaklarını kapatma (göz kırpması) refleksi ile korur.

⚠ UYARI

Lazer ışınına, optik bir araçla (teleskop, dürbün gibi) direkt olarak bakmak, tehlikeli olabilir.

⚠ DİKKAT

Lazer ışınına bakmak, göz için tehlike yaratabilir.

Açıklama	Değer
Maksimum tepe ışın yayma çıkış gücü	0.95 mW
Dalga boyu	635 nm
Vuruş süresi	> 400 ps
Nabız tekrarlama frekansı	320 MHz
Işın sapması	0.16 x 0.6 mrad

Etiket Yazıları

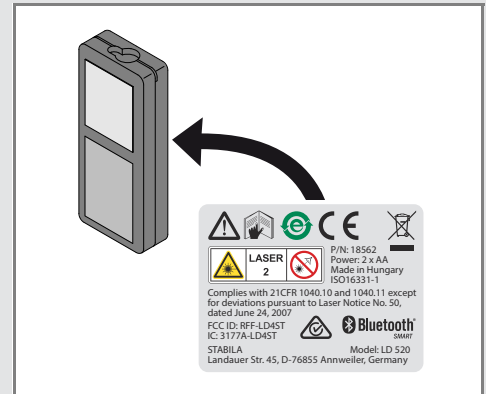

Değişiklikler (çizimlerde, açıklamalarda ve teknik özelliklerde) önceden bildirimde bulunmaksızın yapılabilir.



STABILA Messgeräte
Gustav Ullrich GmbH

P.O. Box 13 40 / D-76851 Annweiler
Landauer Str. 45 / D-76855 Annweiler

Tel.: 00 49 (0) 63 46 / 309 - 0
Fax: 00 49 (0) 63 46 / 309 - 480

e-mail: info@stabila.de
www.stabila.de

USA

Canada

STABILA Inc.

332 Industrial Drive
South Elgin , IL 60177

1.800.869.7460

www.stabila.com